

• • • • • СУЧАСНА ДОШКІЛЬНА ОСВІТА • • • • •

ВИДАВНИЦТВО
РАНОК

С. М. Ванжа, Т. В. Власова



РОЗГОРНУТЕ ПЕРСПЕКТИВНЕ ПЛАНУВАННЯ

ВЕСНА

- ♥ Перспективний тематичний план
- ♥ Шляхи реалізації завдань теми на кожний день тижня
- ♥ Практичні матеріали



ПРАКТИЧНІ МАТЕРІАЛИ
СХЕМИ КАЛЕНДАРНОГО
ПЛАНУВАННЯ

БЕЗКОШТОВНИЙ
ДОДАТОК

МОЛОДШИЙ ДОШКІЛЬНИЙ ВІК

УДК 379.844:712.25

ББК 78.303

В17

Серія «Сучасна дошкільна освіта»

Ванжа С. М.

В17 Розгорнуте перспективне планування. Весна. Молодший дошкільний вік. / С. М. Ванжа, Т. В. Власова — Х.: Вид-во «Ранок», 2014. — 176 с. — (Сучасна дошкільна освіта).— 1 електронний опт. диск (CD-ROM).

ISBN 978-617-09-1544-3

У посібнику подано розгорнуте перспективне планування організації навчально-виховного процесу з дітьми молодшого дошкільного віку за програмою виховання і навчання дітей від двох до семи років «Дитина». У ньому визначено найбільш ефективні методи, прийоми та засоби, спрямовані на реалізацію важливих розвивальних, навчальних та виховних завдань. Матеріал поділено за розділами програми з урахуванням різних видів діяльності й індивідуальних особливостей дітей відповідної вікової групи.

До запланованих занять дібрано практичний матеріал: рухливі й дидактичні ігри, художні твори і роздатковий матеріал на розвиток логічного мислення та дрібної моторики для індивідуальної роботи з дітьми.

Цей посібник допоможе вихователям змістовно та цікаво організувати роботу з дітьми протягом дня.

На CD міститься додатковий матеріал з різних видів діяльності для індивідуальної роботи з дітьми та схеми календарного планування.

УДК 379.844:712.25

ББК 74.100.58



**Разом дбаємо
про екологію та здоров'я**

ISBN 978-617-09-1544-3

© С. М. Ванжа, Т. В. Власова, 2013

© ТОВ Видавництво «Ранок», 2014

ПЕРЕДМОВА

Програма виховання і навчання дітей від двох до семи років «Дитина» забезпечує здійснення інтегрованого підходу до навчально-виховної роботи з дітьми. Вона конкретизує зміст завдань комплексного характеру, запропонованих у новій редакції «Базового компонента дошкільної освіти в Україні». Передбачені програмою знання оптимальні для дітей дошкільного віку незалежно від місця їхнього проживання.

Матеріал програми розподілено за роками життя дошкільника, що відповідає сучасним реаліям дошкільної освіти. Така структура зручна для вихователів і сприяє підвищенню якості їхньої роботи.

Успіх освітнього процесу за будь-якою програмою залежить від того, як складено його план, чи всі аспекти розвитку, виховання й навчання дітей у ньому враховані, чи зручно ним користуватися. Грамотно складений план — це надійний путівник у реалізації поставлених програмою завдань.

Планування навчально-виховного процесу організованого характеру робить діяльність вихователя цілеспрямованою та результативною, визначає конкретні завдання, зміст, форми і методи роботи з дітьми.

Розгорнуте перспективне планування складено за блочно-тематичним принципом, оскільки він базується на інтегрованому підході до організації життєдіяльності дітей, забезпечує змістову цілісність, системність, послідовність, ускладнення та повторення програмного матеріалу протягом тематичного тижня.

План подано у вигляді сітки на один тематичний тиждень. Він є основою для складання календарного плану, в якому конкретизуються види, форми, методи та прийоми роботи з дітьми. Матеріал поділено за розділами програми з урахуванням різних видів діяльності: ігрової, розумової, рухової, трудової, образотворчої.

У розділі «Зростаємо дужими» для реалізації основних завдань збереження та зміцнення здоров'я дитини, виховання фізичної культури подано теми фронтальних занять, які проводяться двічі на тиждень, та дібрано рухливі ігри й фізичні вправи, які треба проводити під час денної прогулянки.

Запропонований матеріал із розділу «Дитина у довкіллі» допоможе сформувати в дитини елементарні уявлення про світ речей, предметів, іграшок, побут та життя людей, сприятиме початковому становленню вмінь діяти потрібним чином.

Важливе значення для повноцінного розвитку дитини має своєчасне засвоєння мови, всього багатства її виражальних і змістових засобів. Зміст цієї роботи розкрито в розділі «Мова рідна, слово рідне». Але завдання цього розділу реалізуються також на заняттях з інших розділів програми «Дитина» та в повсякденному житті.

Незаперечним джерелом мовленнєвого розвитку дітей дошкільного віку є художня література, що позитивно впливає на всі структурні рівні мовлення, збагачує емоційну сферу, сприяє моральному вихованню юного покоління. Зміст роботи з художньо-мовленнєвої діяльності представлено в розділі «Художня література», який охоплює ознайомлення дітей з усною народною творчістю та авторськими художніми творами, театралізовану діяльність (ігри-драматизації, інсценування) за їхнім змістом, ознайомлення дітей із книжками.

Зважаючи на методичні рекомендації до програми, заняття з цього розділу бажано проводити з підгрупами. На розсуд вихователів їх можна проводити як у першій, так і в другій половині дня.

Використовувати художні твори в різних формах роботи протягом дня (на заняттях з інших розділів програми, під час режимних процесів, на прогулянці, під час спостережень) доцільно та необхідно, але в цих випадках художній твір відіграє роль лише засобу посилення інтересу.

У розділі «Граючись зростаємо» дібрано різні види ігор (дидактичні, рухливі, творчі), під час яких діти закріплюють набуті знання, привчаються до спільних дій, набувають умінь товаришувати, дружити.

Своєчасно ввести дитину у світ рідної природи, виховати любов до неї, пізнавальний інтерес до її явищ, закласти основи екологічного виховання допоможе планомірна робота з розділу «Віконечко у природу». У цьому розділі визначено систему доступних дітям певного віку цілісних уявлень про природне оточення, пізнавальні дії (практичні, сенсорні, дослідницькі) та види діяльності, що їх опановують діти. Запланований матеріал допоможе:

- навчити дітей спостерігати за природним довкіллям, піклуватися про нього, емоційно сприймати та оцінювати його об'єкти і явища;
- навчити розповідати, запитувати, передавати враження в розповідях, імпровізаціях, малюнках;
- сформувати здатність співпереживати природі, виховувати потребу її оберігати, захищати від бездумного або шкідливого втручання.

Важливе значення для розвитку пізнавальної активності має формування початкових математичних уявлень, які допоможуть дитині орієнтуватися в кількісних, просторових і часових відношеннях. Ця робота запланована в розділі «Математична скарбничка». У системі навчально-виховної роботи з математичним змістом особливе місце посідають інтегровані заняття, на яких математика поєднується з конструюванням, ліпленням, аплікацією, фізичними вправами, спостереженнями за природою тощо. Окремі заняття з цього розділу також бажано проводити підгрупами.

Під час реалізації програмних завдань основною метою вихователя має бути не тільки кількість поданих математичних фактів, які вивчають діти (множини, величини, розміщення в просторі, форми), а й формування основних видів пізнавальної діяльності — практичної, сенсорної, розумової, за допомогою якої усвідомлюються й узагальнюються різноманітні математичні уявлення.

Долучити дитину до краси і гармонії, до світу мистецтва, пробудити її творчі здібності й бажання займатися різними видами художньої діяльності — надзвичайно важливе виховне завдання. У цьому допоможе матеріал, запланований у розділі «Чарівні фарби і талановиті пальчики», у якому поєднано всі види образотворчої діяльності (малювання, ліплення, аплікація). За програмою «Дитина» заняття з цього розділу рекомендовано проводити в камерній обстановці, розташувавши столи так, щоб діти сиділи разом із вихователем, тобто щоб він був не над дітьми, а поруч. Тому такі заняття теж доцільно проводити в підгруповій формі.

Тематика занять тісно пов'язана з сезонними явищами природи, улюбленими творами художньої літератури, працею людей, традиційними святами, визначними подіями. Умо-

вою ефективності художнього виховання є доречно поєднання художнього слова, музики й образотворчої діяльності, їх взаємний вплив, взаємне збагачення.

У розділі «Привчаємось працювати» матеріал розподілено за видами праці: праця в природі та господарсько-побутова. Для дітей дошкільного віку трудові завдання, поперше, корисні у виховному плані, адже формують відповідні моральні навички (берегти і підтримувати чистоту, порядок, допомагати, долати труднощі, радіти успіхам, доводити розпочате до кінця), а по друге — надзвичайно цікаві, бо дають змогу самостійно творити (виготовляти художні сувеніри тощо).

Роботу за розділом «Музична скарбничка» організовує музичний керівник за окремим планом.

Згідно з методичними рекомендаціями до програми «Дитина» щодо неперевантаження дітей організованими формами діяльності заняття поділені на фронтальні, підгрупові й індивідуальні. Фронтальні заняття бажано проводити в першій половині дня, підгрупові, на розсуд вихователя, в першій або другій половині, а індивідуальні — протягом усього дня. У плані обов'язкові підгрупові заняття виділені словом «Тема».

У посібнику також подано допоміжний практичний матеріал — дидактичні ігри та художні твори.

На допомогу вихователям у посібнику подано додатковий матеріал: рухливі та дидактичні ігри, художні твори та завдання для індивідуальної роботи на розвиток логічного мислення і дрібної моторики.

Окрім того, CD, що додається до посібника, містить корисні матеріали з різних видів діяльності дошкільнят.

РІЧНИЙ БЛОЧНО-ТЕМАТИЧНИЙ ПЛАН РОЗВИВАЛЬНО-ВИХОВНОЇ ЗАЙНЯТОСТІ ДІТЕЙ МОЛОДШОГО ДОШКІЛЬНОГО ВІКУ

Назва блоку	Тема тижня	Місяць
Дитячий садок (2 тижні)	1. Здрастуй, дитячий садок	Вересень
	2. Квіти нашого дитячого садка	
Осінні явища природи (2 тижні)	1. Заглядає сонечко до нас у віконечко	
	2. Вітер, вітер, вітерець	
Дари осені (2 тижні)	1. Дари осені (фрукти)	Жовтень
	2. Дари осені (овочі)	
Ходить осінь полем, гаєм (2 тижні)	1. Осінні дерева, кущі	
	2. Пернаті наші друзі (птахи)	
Подорож містом (1 тиждень)	Подорож містом	
В гостях у лісових друзів (3 тижні)	1. Білочка та зайчик-пострибайчик	Листопад
	2. Вовчик-братик (дикі тварини)	
	3. Хто як до зими готується?	
Магазин одягу та взуття (1 тиждень)	Магазин одягу та взуття	
Зимонька-зима (3 тижні)	1. Зима-чарівниця (ґрунт, вода, сніг)	Грудень
	2. Дикі тварини взимку	
	3. Кришталева зимонька (повітря, мороз)	
Народні свята і традиції (2 тижні)	1. Новий рік (свято ялинки)	
	2. Різдво	Січень
Холодно взимку птахам і тваринкам (2 тижні)	1. Зимуючі птахи	
	2. Хто як зимує? (дикі тварини — ведмідь)	
Квіти на підвіконні (кімнатні рослини) (1 тиждень)	Квіти на підвіконні (кімнатні рослини)	Лютий
Дитсадок — веселий дім, тут робота є усім (1 тиждень)	Дитсадок — веселий дім, тут робота є усім	
Ой який чудовий я (2 тижні)	1. Який я?	
	2. Про здоров'я треба знати, про здоров'я треба дбати	

Назва блоку	Тема тижня	Місяць
Мама, мамочка, матуся (2 тижні)	1. Мама лагідна моя	Березень
	2. Допоможемо матусі приготувати обід (побут сім'ї)	
Природа навесні (3 тижні)	1. Весняне сонечко	
	2. До нас повернулись пташки	
	3. Гарні квіти навесні (рослини, квіти)	Квітень
На пташиному дворі (3 тижні)	1. Півник з родиною	
	2. Жовтенькі клубочки ходять біля мамин- квочки	
	3. Гуска з гусенятами	
У бабусі на подвір'ї (3 тижні)	1. Котик Мурчик збирає друзів	
	2. Собака Жулька з цуценятами	Травень
	3. Коза з козенятами	
Цілюща водичка (1 тиждень)	Теплий дощик навесні	
Рослини на нашому подвір'ї (1 тиждень)	Квіти, кущі, дерева	

РОЗКЛАД ЗАНЯТЬ

Дні тижня	Фронтальні	Підгрупові
Понеділок	Зростаємо дужими	Художня література
Вівторок	1. Музична скарбничка. 2. Мова рідна, слово рідне	Чарівні фарби і талановиті пальчики (малювання)
Середа	Зростаємо дужими	Математична скарбничка (двічі на місяць)
Четвер	Музична скарбничка	Чарівні фарби і талановиті пальчики: ліплення (двічі на місяць); аплікація (двічі на місяць)
П'ятниця	1. Дитина у докїллі (двічі на місяць). 2. Віконечко у природу (двічі на місяць)	Граючись зростаємо (конструктивно- будівельні ігри)

ПЕРСПЕКТИВНИЙ ПЛАН

Дні тижня	Теми тижня	
	Розділи програми	І тиждень. Тема тижня: «Мама лагідна моя»
ФРОНТАЛЬНІ		
Понеділок	Зростаємо дужими	Тема: «Циркова вистава для матусі»
Вівторок	Музична скарбничка	За планом музичного керівника
	Мова рідна, слово рідне	Тема: «Що робить мама»
Середа	Зростаємо дужими	Тема: «Назбираємо квітів для матусі»
Четвер	Музична скарбничка	За планом музичного керівника
П'ятниця	Дитина у довкіллі (двічі на місяць)	Тема: «Мамине свято»
	Віконечко у природу (двічі на місяць)	—
ПІДГРУПОВІ		
Понеділок	Художня література	Тема: заучування веснянки
Вівторок	Чарівні фарби і талановиті пальчики (малювання)	Тема: «Гілочка верби з котиками»
Середа	Математична скарбничка (двічі на місяць)	Тема: «Кількісна лічба. Число і цифра 3»
Четвер	Чарівні фарби і талановиті пальчики (ліплення, аплікація)	Тема: «Подарунок для матусі» (ліплення)
П'ятниця	Граючись зростаємо (конструктивно-будівельні ігри)	Тема: «Подарунок для матусі» (художня діяльність)

НА БЕРЕЗЕНЬ

<p>II тиждень. Тема тижня: «Допоможемо мамусі приготувати обід»</p>	<p>III тиждень. Тема тижня: «Весняне сонечко»</p>	<p>IV тиждень. Тема тижня: «До нас повернулись пташки»</p>
ЗАНЯТТЯ		
<p>Тема: «Будуємо дім для родини»</p>	<p>Тема: «Їдемо в гості до сонячних промінців»</p>	<p>Тема: «На весняному лужку зібралися пташки»</p>
<p>За планом музичного керівника</p>	<p>За планом музичного керівника</p>	<p>За планом музичного керівника</p>
<p>Тема: «Розповідь про працю кухаря»</p>	<p>Тема: «Ясне сонечко нам гріє»</p>	<p>Тема: «Перелітні птахи»</p>
<p>Тема: «Ми веселі діти»</p>	<p>Тема: «Дружна дітвора»</p>	<p>Тема: «Веселі шпаки»</p>
<p>За планом музичного керівника</p>	<p>За планом музичного керівника</p>	<p>За планом музичного керівника</p>
<p>Тема: «Екскурсія до харчоблоку»</p>	<p>—</p>	<p>—</p>
<p>—</p>	<p>Тема: «Весняне пробудження природи»</p>	<p>Тема: «До шпаків у гості»</p>
ЗАНЯТТЯ		
<p>Тема: читання оповідання В. Сухомлинського «Найрідніша мама»</p>	<p>Тема: заучування вірша «Вийди, вийди, сонечко»</p>	<p>Тема: читання вірша В. Паронової «Шпак»</p>
<p>Тема: «Прикрасимо посуд» (декоративне малювання)</p>	<p>Тема: «Весняне сонечко»</p>	<p>Тема: «Птахи прилетіли» (малювання долоньками)</p>
<p>—</p>	<p>Тема: «Величина предметів. Орієнтування в часі»</p>	<p>—</p>
<p>Тема: «Гарні тарілочки» (ліплення)</p>	<p>Тема: «Вербові котики» (аплікація)</p>	<p>Тема: «Шпаківня» (аплікація)</p>
<p>Тема: «Прикрасимо тарілочку для бабусі» (художня діяльність)</p>	<p>Тема: «Прикрасимо плаття для Весни» (художня діяльність)</p>	<p>Тема: «Виготовлення пташок із природного матеріалу» (художня діяльність)</p>

КОМПЛЕКСИ ГІМНАСТИКИ

Ранкова гімнастика «Будуємо дім для родини»

I. Ходьба зі зміною темпу

За сигналом вихователя (оплеск у долоні) зупинитись, підняти вгору прапорець, після слова «пішли» продовжувати ходьбу.

Біг у середньому темпі, ходьба.

II. Комплекс загальнорозвивальних вправ

1. «Покажемо, який дім побудуємо» – піднімання рук угору (повторити 6 р.)

В. п. — основна стійка.

1–2 — підняти руки вгору, подивитись на них: «який великий дім побудуємо» (вдих).

3–4 — опустити руки через сторони вниз (видих).

2. «Забиваємо цвях» — стукання кулачками (повторити 6 р.)

В. п. — основна стійка, руки перед грудьми, зігнуті в ліктях, пальці стиснуті в кулак.

1–4 — постукати кулаком правої руки по кулаку лівої, ніби забиваючи цвях.

3–4 — кулаком лівої руки постукати по кулаку правої.

3. «Рубаємо колоду» — нахили тулуба вперед з опусканням рук униз (повторити 6 р.)

В. п. — стоячи, ноги нарізно, руки над головою, долоні з'єднані.

1 — нахилити тулуб уперед, опустити руки вниз між колінами (видих).

2 — випрямитись у в. п. (вдих).

4. «Лялька радіє» — стрибки на двох ногах (повторити 2–3 р.)

В. п. — основна стійка, руки в сторони.

1–4 — стрибки на двох ногах.

III. Ходьба в повільному темпі по «звивистій доріжці»

Ранкова гімнастика «Сонячні промінці»

I. Шиккування в колону по двоє (парами)

Ходьба парами, не тримаючись за руки, зі зміною темпу.

Біг урозтіч, ходьба.

II. Комплекс загальнорозвивальних вправ

1. Сплески в долоні перед грудьми (повторити 6 р.)

В. п. — основна стійка, руки на поясі.

1 — плеснути в долоні перед грудьми (видих).

2 — опустити руки на пояс (вдих).

2. Нахили тулуба вперед (повторити 6 р.)

В. п. — стоячи, ноги нарізно, руки над головою, пальці зчеплені.

1 — нахилити тулуб уперед, енергійно опустити руки вниз між колінами (видих).

2 — випрямитись у в. п. (вдих).

3. «Зігріймося» — рухи руками перед грудьми (повторити 4 р.)

В. п. — основна стійка, руки в сторони.

1 — обхопити руками плечі (видих).

2 — руки в сторони (вдих).

4. Присідання (повторити 4 р.)

В. п. — основна стійка, руки на поясі.

1–3 — присісти навпочіпки, вдарити долоньями по колінах.

4 — підвестись у в. п.

III. Ходьба з уповільненням темпу на носках, як лисички

Гімнастика пробудження «Сонячний зайчик у гостях у діток»

Жив собі сонячний зайчик. Він був дуже добрий і веселий. Йому захотілося погратися. Спустився сонячний зайчик до діток.

1. «Зустріч із сонячним зайчиком» (повторити 6 в.)

В. п. — лежачи на спині, руки вздовж тулуба.

1 — повернути голову ліворуч.

2 — повернутись у в. п.

3–4 — те саме у правий бік.

2. «Теплий зайчик» (повторити 4–5 р.)

В. п. — лежачи на спині, руки вздовж тулуба.

1 — підняти праву руку вгору.

2 — підняти праву ногу вгору.

3 — повернутись у в. п.

4 — те саме з лівої руки та ноги.

3. «Спіймаємо зайчика» (повторити 4 р.)

В. п. — сидячи на ліжку, руки на поясі.

1 — нахилитися вперед, плеснути в долоньки (спіймати зайчика).

2 — повернутись у в. п.

4. «Пограємось із зайчиком» (повторити 4 р.)

В. п. — лежачи на животі з опорою на зігнуті руки.

1–3 — зігнути ноги в колінах, повільно помахати ними.

4 — повернутись у в. п.

5. «Веселий зайчик».

В. п. — стоячи біля ліжка, руки на поясі.

Підскоки з просуванням уперед.

РОЗГОРНУТИЙ ПЕРСПЕКТИВНИЙ ПЛАН

Дні тижня		Понеділок	Вівторок
Розділи програми			
ФРОНТАЛЬНІ			
Зростаємо дужими		Тема: «Циркова вистава для матусі»	На прогулянці: пролізання в обруч грудьми вперед; стрибки в довжину з гімнастичної лави
Мова рідна, слово рідне		—	Тема: «Що робить мама»
Дитина у довкіллі		—	—
Музична скарбничка		—	За планом музичного керівника
ПІДГРУПОВІ ТА			
Дитина у довкіллі	Бесіди, екскурсії-огляди, спостереження	Розглядання ілюстрацій «Вітання мами»	Бесіда про мамине свято
Віконечко у природу	Спостереження, хвилинки милування природою, дослідницька діяльність	Спостереження за весняною погодою	Спостереження за сонечком
Художня література		Тема: «Заучування вірша І. Кульської «Мамине свято». Читання вірша А. Костецького «Все починається з мами»	Читання вірша О. Олеся «Веснянка». Заучування заклички «Вийди, вийди, сонечко...»
Чарівні фарби і талановиті пальчики		Розглядання вітальних листівок	Тема: «Гілочка верби з котиками» (малювання)
Математична скарбничка		Гра «Квіти мамі на свято» (геометрична мозаїка)	—

ЗА ТЕМОЮ «МАМА ЛАГІДНА МОЯ»

Середа	Четвер	П'ятниця
ЗАНЯТТЯ		
Тема: «Назбираємо квітів для матусі»	На прогулянці: ходьба між щаблями драбини, яка покладена на землю; пролізання під шнуром	Піший перехід територією дитячого садка
—	—	—
—	—	Тема: «Мамине свято»
—	За планом музичного керівника	—
ІНДИВІДУАЛЬНІ ЗАНЯТТЯ		
Ігровий тренінг «Посміхнемось мамі»	Бесіда «Як треба вдягатися навесні»	Гра «Ми готуємось до маминого свята»
Спостереження за бурульками	Спостереження за бурульками	Спостереження за весняними змінами
Читання вірша А. Музичука «Мамине свято»	Читання вірша А. Камінчука «Півникове горе»	Читання віршів К. Перелісної «Весна» та М. Познанської «Моїй мамі»
Гра «Квіти для матусі»	Тема: «Подарунок для матусі» (ліплення)	—
Тема: «Кількісна лічба. Число і цифра 3»	—	Гра «Підбери диванчик і крісла для відпочинку»

Дні тижня		Понеділок	Вівторок
Розділи програми			
Граючись зростаємо	Творчі, конструктивно-будівельні ігри, ігри-інсценівки	Сюжетно-рольова гра «Сім'я»	
		Гра «Склади букет»	Гра-медитація «Сонечко»
	Рухливі ігри	«Не спізнюйся», «З купи-ни на купину», «Прокоти м'яч»	«У лісочку на горбочку», «Хто збере більше стрі-чок?», «Знайди свій будиночок»
	Дидактичні ігри та вправи	Мовленнева гра «Погода яка?»	«Вчимося піклуватися», «Подарунки для любої неньки»
Привчас-мось працювати	Господарсько-побутова парця	Формування культурно-гігієнічних навичок. Стежити за станом свого одягу та взуття під час Допомога одне одному під час одягання на прогулянку, Складання іграшок і атрибутів після гри в ігровому	
	Праця в природі	Розчищення рівчаків на ігровому майданчику	Збирання на майданчику опалих гілочок

Середа	Четвер	П'ятниця
Гра-імітація «Ми бурульки крижані»	Гра-імітація «Підсніжники»	Тема: «Подарунок для матусі» (художня діяльність)
«Відгадай, де сховано», «Пташки і пташенята», «Не наступи»	«По рівенькій доріжці», «Знайди квітку», «Прококти м'яч»	«Ми веселі діти», «Діти в лісі», «Хто далі кине шишку?»
«Що корисно, а що ні?»	«Оленка захворіла», «Ланцюжок компліментів», мовленнєва гра «Мама яка?»	«Хто найголовніший?», «Добери парфуми для матусі»
<p>Чергування під час сніданку, обіду, полуденка. прогулянки. складання речей на відповідні місця. куточку та на майданчику.</p>		
Розпушування снігу, що залишився на квітнику	Розчищення доріжок від залишків снігу	Розчищення рівчаків для відводу води

РОЗГОРНУТИЙ ПЕРСПЕКТИВНИЙ «ДОПОМОЖЕМО МАТУСІ ПРИГОТУВАТИ

Дні тижня		Понеділок	Вівторок
Розділи програми			
ФРОНТАЛЬНІ			
Зростаємо дужими		Тема: «Будуємо дім для родини»	На прогулянці: пролізання в обруч грудьми вперед
Мова рідна, слово рідне		—	Тема: «Розповідь про працю кухаря»
Дитина у довкіллі		—	—
Музична скарбничка		—	За планом музичного керівника
ПІДГРУПОВІ ТА			
Дитина у довкіллі	Бесіди, екскурсії-огляди, спостереження	Бесіда про маму, тата — родину	Ігрова ситуація «Маленькі помічники»
Віконечко у природу	Спостереження, хвилинки милування природою, дослідницька діяльність	Спостереження за будинками біля дитячого садка	Спостереження за одягом дітей (зняли хутряні речі, одягли легкі)
Художня література		Тема: читання оповідання В. Сухомлинського «Найрідніша мама»	Читання вірша Г. Пушкарьової «Без них як без рук»
Чарівні фарби і талановиті пальчики		—	Тема: «Прикрасимо посуд» (декоративне малювання)
Математична скарбничка		Гра «Добери цифру»	—

ПЛАН ЗА ТЕМОЮ ОБІД (ПОБУТ СІМ'Ї)»

Середа	Четвер	П'ятниця
ЗАНЯТТЯ		
Тема: «Ми веселі діти»	На прогулянці: біг з обби- ганням предметів; ходьба по мотузку, покладеному прямо	Піший перехід територією дитячого садка
—	—	—
—	—	Тема: «Екскурсія — огляд харчоблоку»
—	За планом музичного керівника	—
ІНДИВІДУАЛЬНІ ЗАНЯТТЯ		
Бесіда «Мої рідні та родичі»	Моделювання ситуації «Як я допомагаю мамі»	Ігрова ситуація «Чемні діти»
Спостереження за танен- ням снігу	Спостереження за вітряною погодою	Спостереження за весняни- ми змінами
Читання вірша Г. Демчен- ко «Весняні струмочки»	Знайомство з казкою К. Чуковського «Федорине горе»	—
Гра «Добери за кольором»	Тема: «Гарні тарілочки» (ліплення)	Гра «Розфарбуй»
Гра «Знайди стільки ж» (у межах 3)	—	Гра «Веселі фігурки» (геометричні фігури)

Дні тижня		Понеділок	Вівторок
Розділи програми			
Граючись зростаємо	Творчі, конструктивно-будівельні ігри, ігри-інсценівки	Сюжетно-рольова гра «Пригостимо Оленку обідом»	
		Гра-імітація «Хто що робить?»	—
	Рухливі ігри	«Влуч у коло», «Біжіть до прапорця», «Хто покликав?»	«Знайди свій будиночок», «Влуч у коло», «З купини на купину»
	Дидактичні ігри та вправи	«Моя сім'я щаслива», «Ти та інші люди»	«Зимове і весняне вбрання»
Привчась працювати	Господарсько-побутова праця	Формування культурно-гігієнічних навичок. Підтримування в чистоті одягу та взуття під час Допомога одне одному під час одягання на прогулянку, Складання іграшок і атрибутів після гри в ігровому	
	Праця в природі	Підмітання сходинок біля будівлі дитячого садка	—

Середа	Четвер	П'ятниця
—	Гра-імітація «Що це за людина?»	Тема: «Прикрасимо тарілочку для бабусі» (художня діяльність — пластилін, насіння)
«Хто далі кине?», «Не наступи», «Хто покликав?»	«Хто збере більше стрічок?», «Біжіть до мене», «Влуч у коло»	«Знайди свою хатку», «Хто покликав?», «Хто далі кине?»
«Маленькі помічники», логічна гра «Поміркуй та порівняй»	«Назви посуд», «Маленькі майстри» (розрізні картинки)	«Навчимо ляльку накривати на стіл», «День — ніч», мовленнєва гра «Скажи лагідно»
Чергування під час сніданку, обіду, полуденка. прогулянки. складання речей на відповідні місця. куточку та на майданчику		
Розчищення рівчаків на ігровому майданчику	Збирання гілочок, що опали з дерев	Збирання обрізаних гілочок

РОЗГОРНУТИЙ ПЕРСПЕКТИВНИЙ ПЛАН

Дні тижня		Понеділок	Вівторок
Розділи програми		ФРОНТАЛЬНІ	
Зростаємо дужими		Тема: «Їдемо в гості до сонячних промінців»	На прогулянці: прокочування м'яча між предметами; ходьба приставним кроком по мотузку, покладеному на землю
Мова рідна, слово рідне		—	Тема: «Ясне сонечко нам гріє»
Віконечко у природу		—	—
Музична скарбничка		—	За планом музичного керівника
ПІДГРУПОВІ ТА			
Дитина у довкіллі	Бесіди, екскурсії-огляди, спостереження	Бесіда «Вплив весняного сонечка на людину»	—
Віконечко у природу	Спостереження, хвилинки милування природою, дослідницька діяльність	Спостереження за змінами природи з приходом весни	Спостереження за весняними явищами природи
Художня література		Тема: заучування вірша «Вийди, вийди, сонечко»	Читання віршованих рядків О. Лупія «Рано, рано сонце встало»
Чарівні фарби і талановиті пальчики		—	Тема: «Весняне сонечко» (малювання)
Математична скарбничка		Гра «Весняний килимок» (викладання мозаїки)	—

ЗА ТЕМОЮ «ВЕСНЯНЕ СОНЕЧКО»

Середа	Четвер	П'ятниця
ЗАНЯТТЯ		
Тема: «Дружна дітвора»	На прогулянці: пролізання під шнуром лівим та правим боком; ходьба та біг обминаючи предмети	Піший перехід територією дитячого садка
—	—	—
—	—	Тема: «Весняне пробудження природи»
—	За планом музичного керівника	—
ІНДИВІДУАЛЬНІ ЗАНЯТТЯ		
Бесіда «Весняна праця людей на городі»	Ігровий тренінг «Покажи знаряддя праці»	Бесіда «Весняні роботи в саду»
Спостереження за розмірванням ґрунту	Спостереження за небом, хмаринками	Огляд території дитячого садка (які зміни відбулися)
Читання вірша Т. Шевченка «Встала весна»	Інсценування вірша Т. Коломієць «Веснянка»	Заучування вірша А. Барто «Сонечко»
Гра «Домалюй сонечко»	Тема: «Вербові котики» (аплікація)	—
Тема: «Величина предметів. Орієнтування в часі»	—	Гра «День — ніч» (співвідношення числа і цифри в межах 3)

Дні тижня		Понеділок	Вівторок
Розділи програми	Граючись зростаємо	Сюжетно-рольова гра «Весняна прогулянка з родиною»	
	Творчі, конструктивно-будівельні ігри, ігри-інсценівки	—	Гра-імітація «Ось до нас іде весна»
	Рухливі ігри	«Сонечко і дощик», «Хто далі кине?», «З купини на купину»	«Знайди прапорець», «Не спізнюйся», «Підкинь м'яч вище»
	Дидактичні ігри та вправи	«Що змінилося?», мовленева гра «Порівняй»	«Що це?»
Привчась працювати	Господарсько-побутова праця	Формування культурно-гігієнічних навичок. Стежити за станом свого одягу та взуття під час Допомога одне одному під час одягання на прогулянку, Складання іграшок і атрибутів після гри в ігровому	
	Праця в природі	Підсіпання насіння в годівничку	Підсіпання насіння в годівничку

Середа	Четвер	П'ятниця
Гра «Впіймай сонячного зайчика»	Гра «Знайди пару»	Тема: «Прикрасимо плаття для Весни» (художня діяльність)
«По рівненькій доріжці», «Знайди свій будиночок», «Хто далі кине?»	«Потяг», «Діти в лісі», «Через струмок»	«Не наступи», «Мій дзвінкий веселий м'яч», «Знайди іграшку»
«Колобок»	«Що буває навесні?», «Кому сонечко потрібне?», мовленнєва гра «Весна яка?»	«Де сховалось сонечко?»
Чергування під час сніданку, обіду, полуденка. прогулянки. складання речей на відповідні місця. куточку та на майданчику		
Будування годівнички для птахів	Підсипання корму для голубів	Збирання сміття у парку

РОЗГОРНУТИЙ ПЕРСПЕКТИВНИЙ ПЛАН

Дні тижня		Понеділок	Вівторок
Розділи програми			
ФРОНТАЛЬНІ			
Зростаємо дужими		Тема: «На весняному лужку зібралися пташки»	На прогулянці: ходьба по похилій дошці; стрибки в довжину з місця через «струмочок»
Мова рідна, слово рідне		—	Тема: «Перелітні птахи»
Віконечко у природу		—	—
Музична скарбничка		—	За планом музичного керівника
ПІДГРУПОВІ ТА			
Дитина у довкіллі	Бесіди, екскурсії-огляди, спостереження	—	Бесіда «Яку користь приносять пташки людям»
Віконечко у природу	Спостереження хвилинок, милування природою, дослідницька діяльність	Спостереження за поведінкою птахів навесні	Спостереження за птахами
Художня література		Тема: читання вірша В. Шевчука «Шпачок»	Читання вірша І. Блажкевич «Ластівочка»
Чарівні фарби і талановиті пальчики		Розглядання картини О. Саврасова «Граки прилетіли»	Тема: «Птахи прилетіли» (малювання долоньками)
Математична скарбничка		Гра «Склади будиночок із геометричних фігур»	—

ЗА ТЕМОЮ «ДО НАС ПОВЕРНУЛИСЬ ПТАШКИ»

Середа	Четвер	П'ятниця
ЗАНЯТТЯ		
Тема: «Веселі пташки»	На прогулянці: лазіння по гімнастичній стінці приставним кроком; стрибки в довжину з місця через палиці	Піший перехід до парку
—	—	—
—	—	Тема: «До шпаків у гості»
—	За планом музичного керівника	—
ІНДИВІДУАЛЬНІ ЗАНЯТТЯ		
Гра «Ми шпаківні будували»	Бесіда-розповідь «Як піклуються люди про голубів»	Гра «Птахи весну розбудили»
Спостереження за шпаківнею	Спостереження за голубом	Спостереження за весняними змінами у парку
Обігрування загадки про шпака	Читання вірша О. Журливої «Голуби»	Відгадування загадок про птахів
Гра «Домалюй пташці пір'ячко»	Тема: «Шпаківня» (аплікація)	—
Гра «Добери будинок для шпака»	—	Гра «Складе ціле»

Дні тижня		Понеділок	Вівторок
Розділи програми	Граючись зростаємо	Сюжетно-рольова гра «Пташина сім'я»	
	Творчі, конструктивно-будівельні ігри, ігри-інсценівки	—	Гра-імітація «Пташки літають»
	Рухливі ігри	«Пташки й автомобіль», «Горобчики і кіт», «Передай пташку»	«Пташки і кіт», «Дістань пір'ячко», «Переліт птахів»
	Дидактичні ігри та вправи	«Упізнай пташку»	Мовленнєва гра «Назви пташку»
Привчась працювати	Господарсько-побутова праця	Формування культурно-гігієнічних навичок. Стежити за станом свого одягу та взуття під час Допомога одне одному під час одягання на прогулянку, Складання іграшок і атрибутів після гри в ігровому	
	Праця в природі	Підсипання насіння в годівничку	Підсипання насіння в годівничку

Середа	Четвер	П'ятниця
Гра-імітація «У небі пташечка летіла»	Творча гра «Складемо загадку про пташку»	Тема: «Виготовлення пташок із природного матеріалу» (художня діяльність)
«Пташка і пташенята», «Шпак гуляє», «Яструб і курчата»	«Біжить до пташки», «Пташки й автомобілі», «Дістань калач»	«Знайди будинок», «Передай пташку», «Пташки і кіт»
«Де чий будиночок?» (для птахів)	—	«Перелітні й зимуючі птахи»
Чергування під час сніданку, обіду, полуденка. прогулянки. складання речей на відповідні місця. куточку та на майданчику		
Будування гніздечок для птахів	Підсипання корму для голубів	Збирання сміття у парку

РУХЛИВІ ІГРИ

ХТО ПОКЛИКАВ?

Мета: виховувати увагу та витримку.

Хід гри

Діти стоять або сидять у колі. Одна дитина стає або сідає на стілець у центрі кола, заплющує очі й відгадує голос. Вихователь, не називаючи імені, вказує рукою на будь-кого з дітей, які сидять за спиною дитини, яка відгадує. Той, на кого вказали, встає і голосно називає ім'я дитини, яка сидить посередині кола. Якщо голос відгадано, дитина розплющує очі і вони міняються місцями. Якщо ні — вихователь пропонує їй не розплющувати очей, а ще раз послухати, хто називає її ім'я. Називати може та сама дитина або інша, за вказівкою вихователя.

Після того як змінюється двоє-трьох дітей, вихователь пропонує всім побігати по залу (майданчику). За сигналом вихователя «Шикуйтеся у коло!» діти займають свої місця.

Методичні поради. Відгадувач не розплющує очей доти, доки не вгадає, хто покликав. Діти повинні додержуватись повної тиші.

БІЖІТЬ ДО МЕНЕ

Мета: удосконалювати вміння дітей виконувати рух за сигналом і біг по прямій; учти орієнтуватися у просторі, виховувати увагу.

Хід гри

Діти шикуються у шеренгу на відстані 8–10 м від вихователя. Після слів «Діти, біжіть до мене!» вони виконують дію, а вихователь зустрічає їх із розпростертими руками й каже: «Прибігли! А тепер біжіть назад!» Діти біжать на своє місце. Гра повторюється.

Методичні поради. На початку року гру можна проводити з підгрупою (6–8 дітей). Щоб зацікавити дітей, можна сказати: «Прибігли! Скажіть, що у мене в руках?» (Показати будь-яку іграшку.)

Гру можна ускладнити, створивши перешкоди (підлізти під шнур тощо).

СОНЕЧКО Й ДОЩИК

Мета: учти дітей ходити та бігати врозтіч; розвивати швидкість і спритність.

Хід гри

Діти присідають навпочіпки за стільчики, що стоять на відстані 1,5 м від стін кімнати (залу) й дивляться у «віконце» (отвір спинки стільчика).

Після слів вихователя «На небі сонечко, можна йти гуляти» діти починають ходити й бігати по кімнаті. Коли вихователь вигукує: «Дощик, дощик, швидше додому!», усі біжать на свої місця й ховаються у свої «будиночки» (присідають за стільчики).

Методичні поради. Спочатку у грі беруть участь четверо-п'ятеро дітей, а потім — уся група. При повторенні гри можна ускладнити: запропонувати пострибати, зібрати «гриби» та «ягоди», імітувати рухи птахів.

БІЖІТЬ ДО ПРАПОРЦЯ

Мета: удосконалювати ходьбу та біг; виховувати увагу та учити орієнтуватися у просторі.

Хід гри

Дітям дають по одному прапорцю (першій підгрупі — зеленого кольору, другій — синього).

Вихователь стає в кінці майданчика і тримає в руці синій, а в другій — зелений прапорець. Діти з прапорцями синього кольору стають у колону напроти синього прапорця, діти із зеленими прапорцями — напроти зеленого. Після слів вихователя «Ідіть гуляти» діти починають ходити або бігати хто куди хоче. У цей час вихователь переходить на інший бік майданчика і каже: «Раз, два, три — чимдуж до прапорця біжи!» — і розводить у сторони руки з прапорцями. Діти біжать до прапорців свого кольору. Коли всі діти вишикуються в колону, вихователь пропонує їм підняти прапорці вгору і помахати ними. Гра повторюється.

Методичні поради. Після кількох повторень гри прапорці можна перекладати з однієї руки в другу для акцентування уваги.

МІЙ ДЗВІНКИЙ, ВЕСЕЛИЙ М'ЯЧ

Мета: учити стрибати на місці та узгоджувати рухи зі словами вихователя; розвивати увагу та навички орієнтування у просторі.

Хід гри

Діти стоять у колі на майданчику (у залі), вихователь — у його центрі. Імітуючи відбивання м'яча, він декламує:

С. Маршак

Мій дзвінкий, веселий м'яч,
Ти куди пустивсь навскач?
Жовтий, білий, голубий,
Не тікай від мене, стій!

Діти, зображуючи м'яч, стрибають на місці на обох ногах і після команди «Стій!» зупиняються. На слова вихователя «Зараз дожену!» діти розбігаються, а вихователь удає, що ловить їх.

Методичні поради. Слова потрібно вимовляти у швидкому темпі, згідно зі стрибками малюків. Якщо дітям важко відтворювати рухи м'яча, їм потрібно показати, як стрибає м'яч.

НЕ СПІЗНЮЙСЯ

Мета: учити ходити та бігати врозтіч; розвивати спритність.

Хід гри

Діти розташовуються в одному кінці майданчика в «будиночках» (намальованих колах). Вихователь промовляє:

Звірі весело гуляють,
Бігають і стрибають.

Діти розходяться, бігають урозтіч, підстрибують. Після слів вихователя «Швиденько додому!» поспішають до своїх домівок.

ДІТИ В ЛІСІ

Мета: удосконалювати навички ходьби та бігу; розвивати спритність; виховувати увагу.

Хід гри

Діти сидять на стільцях (лаві), розташованих в одному кінці залу (майданчика). Вихователь промовляє:

Діти в лісочку гуляють,
Листячко жовте збирають,
У пучечки гарно складають.

Малюки розходяться в різних напрямках і роблять відповідні рухи. На слова: «На свої місця!» діти біжать до своїх стільчиків (лави) і сідають.

Методичні поради. Відзначити дітей, які жодного разу не помилилися і швидко знаходили свої місця. Залежно від сезону, можна давати різні завдання: «Каштани круглі збирають» або «Квіти в руках міцно тримають» тощо.

ПОТЯГ

Мета: учити дітей ходити й бігати одне за одним; розвивати вміння узгоджувати свої рухи з рухами інших дітей.

Хід гри

Діти шикуються одне за одним у колону — це «вагончики». Першим у колоні, «тепловозом», стає вихователь. Він дає свисток, і діти починають просуватися вперед, поступово прискорюючи темп, який переходить на біг. Під'їжджаючи до станції (умовного місця), діти на слова вихователя «Прийшов, прийшов, прийшов!» знову переходять на ходьбу. На слово «Приїхали!» діти спиняються, «тепловоз» випускає пару (вимовляє звук «пш-ш-ш»).

Методичні поради. На початку року гру проводять без імітаційних рухів коліс. Після кількох повторень гри слід продемонструвати рух коліс. Коли «тепловоз» гуде «у-у-у», діти згинають руки в ліктях і відводять їх трохи назад. Після гудка вони витягують руки вперед, проказуючи «чу». Вправу повторюють 5–6 разів.

Гру можна провести також з ускладненням. Після зупинки «потяга» діти гуляють, «збирають квіти, гриби». Після гудка швидко шикуються в колону й «потяг» рушає. У грі можна використати як сигнальні червоний і зелений прапорці. Коли піднімають червоний прапорець, «потяг» зупиняється, зелений — їде далі.

НЕ НАСТУПИ

Мета: удосконалювати вміння ходити, переступаючи через кубики; розвивати спритність та орієнтування у просторі.

Хід гри

На підлогу ставлять у 2–3 ряди кілька кубиків (5–6) на відстані 1 м один від одного. Двоє-трьох дітей одночасно переходять на інший бік залу (майданчика), переступаючи через кубики й при цьому не наступаючи на них. Після цього вправу виконує друга підгрупа дітей.

Методичні поради. Нагадати дітям, щоб, переступаючи через кубики, вони вище піднімали ноги. При повторенні гри кількість кубиків можна збільшити й запропонувати пришвидшити темп ходьби.

ВІДГАДАЙ, ДЕ ЗАХОВАНО

Мета: виховувати вміння орієнтуватися у просторі та рухатися.

Хід гри

Дітям показують три квітки. Вони їх розглядають та запам'ятовують. Потім гравці відвертаються й заплющують очі. У цей час вихователь ховає одну квітку. За його командою діти розплющують очі, розглядають ті квіти, що залишилися і пригадують, якої не стало. Після цього вони ходять по майданчику і шукають її. Той, хто знайшов квітку, тихенько повідомляє про це вихователю.

ЗНАЙДИ ІГРАШКУ

Мета: учити орієнтуватися у просторі; виховувати спостережливість, витримку.

Хід гри

Діти сидять на килимку із заплющеними очима, а вихователь у цей час ховає іграшки, промовляючи:

Ось прийшли до нас, малята,
Білочки і зайченята.
І ведмедики, й вовки,
Щоб погратись залюбки.
Не дивіться, я прохаю,
Де звіряток заховаю.
Хто звіряток відшукає,
Хай до мене підбігає.

Шукати іграшки діти починають за звуковим сигналом (брязкальце чи бубон). Після того як усі іграшки буде знайдено, гру повторюють.

МИ ВЕСЕЛІ ДІТИ

Мета: удосконалювати навички ритмічної ходьби й бігу; виховувати рішучість і розвивати орієнтування у просторі.

Хід гри

Діти шикуються в коло, тримаючись за руки. Одна дитина стає посередині кола — це «ловець». Діти ходять по колу, промовляючи:

Ми веселі дошкільнята,
Любим бігати й гуляти,
Ану, спробуй нас догнати.
Раз, два, три — лови!

На слово «Лови!» діти розбігаються по майданчику (залу), а «ловець» ловить їх. Коли буде спіймано двох-трьох дітей (за умовою), гра закінчується. На слова вихователя «Усі в коло!» діти шикуються в коло, і гра продовжується з іншим «ловцем».

Методичні поради. Упійманим вважають того, до кого доторкнувся рукою «ловець». Упіймана дитина не може бути «ловцем». Якщо «ловець» довго не може нікого спіймати, його замінюють іншим.

ПО РІВНЕНЬКІЙ ДОРІЖЦІ

Мета: удосконалювати вміння стрибати на обох ногах, просуваючись уперед, і вміння узгоджувати свої рухи з рухами інших дітей; виховувати увагу.

Хід гри

Діти сидять на лаві в одному кінці майданчика. Вихователь пропонує їм погуляти. Діти встають і йдуть колоною на прогулянку під слова, що їх ритмічно промовляє вихователь:

Рівненькі в нас доріжки,
Рівненькі в нас доріжки,
Раз, два, раз, два...

(Останній рядок повторюють 8 разів.)

По горбочках, по горбочках,
По горбочках, по горбочках.

(Діти стрибають на обох ногах, просуваючись уперед.)

Після слів «У яму — бух!» діти присідають. У відповідь на слова вихователя «Вилізли з ями» діти промовляють: «У-у-ух!» — і випростовуються. Повторивши текст двічі, вихователь каже:

Рівненькі в нас доріжки,
Рівненькі в нас доріжки,
Втомились наші ніжки.

(Діти йдуть повільним кроком.)

Ось там дім —
Живемо ми в нім.

(Діти біжать до лави й сідають.)

Методичні поради. Спочатку показати, як стрибати на обох ногах і присідати. Потрібно стежити, щоб діти, просуваючись у колоні, додержувалися певної відстані (втягнутої вперед руки), не наштовхувались одне на одного, рівно тримали голову й тулуб.

ВЛУЧ У КОЛО

Мета: удосконалювати вміння метати торбинки з піском у ціль; розвивати окомір і координацію рухів.

Хід гри

Діти утворюють коло. У його центрі на відстані 2–2,5 м кладуть обруч. У кожної дитини в руці торбинка з піском (масою 100 г). Після команди «Кидай!» діти кидають торбинки правою рукою зверху з-за голови в обруч, намагаючись улучити в ціль. Після цього вони збирають торбинки і стають на свої місця. Вихователь зазначає, чиї торбинки влучили в обруч. Наступний кидок діти виконують лівою рукою.

Методичні поради. Перед початком гри показати, як кидати торбинку в ціль. Відстань від цілі поступово збільшується. На майданчику можна кидати каштани, шишки, сніжки.

ХТО ЗБЕРЕ БІЛЬШЕ СТРІЧОК?

Мета: удосконалювати вміння стрибати на обох ногах угору; розвивати спритність.

Хід гри

Між двома стояками натягують мотузку. На неї накидають кольорові стрічки (10–12 шт.), кінці яких мають бути на 10–15 см вище за підняту вгору руку дитини. Трое-четверо дітей стають під мотузкою і починають стрибати (4–6 разів), намагаючись зняти якомога більше стрічок. Перемагає той, хто зібрав більше стрічок.

Методичні поради. Нагадувати, щоб під час стрибка діти робили енергійний мах руками вгору.

ПРОКОТИ М'ЯЧ У ВОРОТА

Мета: удосконалювати вміння прокочувати м'яч у ворота й підлазити під шнур; розвивати спритність та окомір.

Хід гри

На майданчику (в залі) натягнуто шнур на висоті 50 см. Це «ворота». Шестеро-восьмеро дітей із м'ячем у руках стоять у шерензі на відстані 2,5–3 м від шнура. Вихователь дає команду:

Коти свій м'яч,
Коти ще раз.
А ти поспішай,
Його доганяй!

Діти котять м'яч обома руками по підлозі у «ворота» і доганяють його, підлазячи під шнур. Потім беруть м'яч і піднімають його.

Методичні поради. Перед початком гри показати, як прокочувати м'яч. Відстань до воріт поступово збільшувати. Відзначити дітей, які правильно прокотили м'яч у ворота і скоріше наздогнали його.

ЗНАЙДИ СВІЙ БУДИНОЧОК

Мета: учити швидко орієнтуватися у просторі; удосконалювати вміння ходити та бігати врозтіч; виховувати увагу.

Хід гри

Поділити дітей на дві групи. Одну посадити на лаві або стільцях в одному кінці майданчика (залу), другу — в іншому.

Після слів вихователя «Діти по майданчику гуляють, ходять, бігають, стрибають» вони виконують указані команди. За якийсь час вихователь каже: «Гей, не зівайте, як почуєте гудок — тікайте» — і дає сигнал: «У-у-у». Діти поспішають на свої місця (до «будиночка») і сідають на свої стільчики.

Методичні поради. Під час гри дітям нагадують, щоб вони не наштовхувались одне на одного. Вихователь грає разом із дітьми. У кінці гри він відзначає тих дітей, які жодного разу не наштовхнулися на інших, першими після сигналу повернулися до «будиночка» й тихо сіли на стільці. Слід вчасно дати сигнал для відпочинку.

З КУПИНИ НА КУПИНУ

Мета: удосконалювати вміння стрибати в довжину на обох ногах; розвивати спритність.

Хід гри

Діти стоять в одому місці майданчика (залу). Вихователь розкладає на землі (підлозі) обручі або кружечки з картону на відстані 20–30 см один від одного. За сигналом вихователя «Стрибаємо з купини на купину» діти стрибають, відштовхуючись обома ногами, з обруча в обруч (4–5 стрибків).

Методичні поради. Стежити за тим, щоб діти енергійно відштовхувалися обома ногами та приземлялися посередині обруча (кружечка).

У ЛІСОЧКУ НА ГОРБОЧКУ

Мета: удосконалювати навички ходьби по колу; виховувати увагу.

Хід гри

Когось із дітей обирають «Катрусею», яка сидить на «горбочку». Решта малюків біжать гуртом, розвівши руки у сторони, як пташки, й помахуючи ними, ніби крилами. Вихователь стоїть збоку й промовляє:

У лісочку на горбочку
Сидить Катруся в холодочку,
Ми тихенько підійдем,
Сон Катрусі збережем.

Діти ходять по колу ліворуч або праворуч (за умовою), а на останні слова йдуть до «Катрусі» пліч-о-пліч і зупиняються.

Одна дитина, обрана вихователем, підходить до «Катрусі» й промовляє:

Катрусю, прокидайся,
У хоровод збирайся.

Діти кажуть разом: «Відгадай, хто покликав». Якщо дитина «Катруся» відгадає, вони міняються місцями. Гра повторюється.

Методичні поради. Стежити за тим, щоб дитина, яка сидить у колі, не розплющувала очей, доки не відгадає, хто її покликав.

ДІСТАНЬ ПІР'ЯЧКО

Мета: удосконалювати навички стрибання вгору поштовхом обох ніг; розвивати спритність та окомір.

Хід гри

Між двома стояками прикріплюють шнур на 10–15 см вище від піднятих угору рук дитини. До шнура прив'язують 5–6 пір'інок на певній відстані одна від одної.

Вихователь викликає п'ятьох або шістьох дітей, які стають під пір'інками й за сигналом вихователя виконують 3–4 стрибки вгору поштовхом обох ніг, намагаючись дістати пір'інку, після чого повертаються на свої місця. Вихователь відзначає дітей, які з першого разу дістали пір'інки, тобто доторкнулися до них обома руками.

Методичні поради. Підказати, щоб під час стрибка діти виконували енергійний мах обома руками вгору.

ПТАШКА І ПТАШЕНЯТА

Мета: учити дітей ходити та бігати врозтіч, не наштовхуючись одне на одного; виховувати увагу, вчити орієнтуватися у просторі.

Хід гри

Учасників гри розподіляють на чотири-п'ять груп, у кожній з яких — по шестеро-восьме-ро дітей. Кожна група «пташенят» має свою хатку — «гніздо» (коло діаметром 3 м, накреслене на землі або викладене скакалкою). У кожної групи гравців — своя «мати-пташка». Вихователь говорить: «Полетіли пташки». Діти вибігають із «гнізда», стрибають, махають руками, ніби пташки крилами, бігають по майданчику. Після слів вихователя «Летіть додому, пташенята» вони разом зі своєю «мамою» повертаються у «гніздо» і стають у коло. «Пташка-матуся» годує їх зернятками — пучкою руки торкається долоньки кожної дитини.

Методичні поради. «Пташенята» вилітають із гнізд і повертаються до них тільки за сигналом вихователя.

ПТАШКИ Й КІТ

Мета: удосконалювати навички ходьби й бігу; виховувати спостережливість і кмітливість.

Хід гри

Діти-«пташки» стоять у великому колі. Посередині кола на стільчику сидить «кіт» і вдає, що спить.

Вихователь промовляє:

Білий котик спить на лаві
Серед нашого двора.
Прилетіли пташенята
Та як крикнуть раптом...

Діти, узявшись за руки і ступаючи дрібним повільним ритмічним кроком, разом із вихователем звужують коло, зупиняються пліч-о-пліч і дружно промовляють: «Кар!» «Кіт» прокидається і кричить: «Няв!» Діти-«пташки» розбігаються навсібіч, а «кіт» їх ловить. Гру повторюють з іншим «котом».

Методичні поради. «Кіт» не розплющує очей, доки не почує слово «кар». Упійманими вважати тих, до кого «кіт» доторкнеться рукою. Дитина, яку впіймали, не може бути «котом» (щоб діти навмисно не піддавались).

ПЕРЕЛІТ ПТАХІВ

Мета: удосконалювати вміння лазити по гімнастичній стінці; розвивати спритність і швидкість.

Хід гри

Вихователь домовляється з дітьми, що зал (майданчик) — це море, а гімнастична стінка, лава чи колода — пароплав. Діти-«пташки» перелітають через «море» (бігають у різних напрямках, виконують рухи, наслідуючи птахів). На звук «у-у-у», що означає завивання бурі, «пташки» рятуються (вилазять на гімнастичну стінку, стають на лаву чи колоду). Коли буря вщухне, «пташки» знову починають літати.

Методичні поради. Стежити за тим, щоб, піднімаючись на гімнастичну стінку, діти не пропускали щаблів, не наштовхувались одне на одного.

ХТО ЗБЕРЕ БІЛЬШЕ ЯБЛУК?

Мета: розвивати окомір, упевненість, спритність; виховувати почуття взаємодопомоги.

Хід гри

Між двома стояками або деревами на відстані 3–4 м натягують мотузку так, щоб вона була на 10–15 см вища від зросту дітей із піднятими вгору руками, і прикріплюють до неї яблука. Дітей ділять на групи. За сигналом вихователя вони зривають по одному яблуку і кладуть їх до кошика, що його тримає один із гравців.

ГОРОБЧИКИ Й АВТОМОБІЛЬ

Мета: учити дітей бігати в різних напрямках, не наштовхуючись одне на одного; розвивати увагу, вміння орієнтуватись у просторі, слухати сигнал вихователя.

Хід гри

Діти сідають на стільчики, розташовані на одному кінці кімнати (майданчика). Це «горобчики» в гніздечках. Після слів вихователя «Горобчики полетіли» діти бігають по всьому майданчику в довільних напрямках. На слова «Автомобіль їде» горобчики летять у «гніздечка» (повертаються на свої місця й сідають на стільчики).

ЗНАЙДИ СВІЙ БУДИНОЧОК

Мета: учити швидко орієнтуватися у просторі; удосконалювати вміння ходити та бігати врозтіч; виховувати увагу.

Хід гри

Поділити дітей на дві групи. Одну посадити на лаві або стільцях в одному кінці майданчика (залу), другу — в іншому.

Після слів вихователя «Діти по майданчику гуляють, ходять, бігають, стрибають» вони виконують указані команди. За якийсь час вихователь каже: «Гей, не зівайте, як почуєте гудок — тікайте» — і дає сигнал: «У-у-у». Діти поспішають на свої місця (до «будиночка») і сідають на свої стільчики.

Методичні поради. Під час гри дітям нагадують, щоб вони не наштовхувались одне на одного. Вихователь грає разом із дітьми. У кінці гри він відзначає тих дітей, які жодного разу не наштовхнулися на інших, першими після сигналу повернулися до «будиночка» й тихо сіли на стільці. Слід вчасно дати сигнал для відпочинку.

ПІДКИНЬ М'ЯЧ ВИЩЕ

Мета: удосконалювати вміння підкидати м'яч угору та ловити його обома руками; розвивати спритність.

Хід гри

Діти беруть м'ячі та розходяться по майданчику. Кожний із них підкидає м'яч обома руками вгору й намагається спіймати його. Якщо дитина не спіймала м'яча, вона піднімає його із землі та знову підкидає вгору.

Методичні поради. Спочатку у грі бере участь одна підгрупа, а після кількарразового повторення — вся група. Слід стежити, щоб діти ловили м'яч кистями рук, не притискаючи його до грудей. Для гри використовують м'ячі діаметром 12–15 см.

ПЕРЕДАЙ М'ЯЧ (ПТАШКУ, ІГРАШКУ)

Мета: учити дітей передавати м'яч одне одному обома руками; виховувати увагу, учити орієнтуватися в напрямі руху.

Хід гри

Діти стоять у колі на відстані витягнутих у сторони рук. Одна дитина тримає великий м'яч. За словами вихователя «Гру почали!» діти починають передавати м'яч одне одному обома руками по колу. Гра закінчується, коли всі діти передадуть м'яч.

Методичні поради. Вихователь стежить за тим, щоб діти повертали голову, стоячи на місці. Гру можна провести трохи інакше: діти сидять на підлозі і передають іграшку одне одному правою або лівою рукою (залежно від того, в який бік відбувається передача).

ХТО ДАЛІ КИНЕ?

Мета: удосконалювати вміння метати сніжки на дальність; розвивати координацію рухів.

Хід гри

Діти зі сніжками в руках стоять у шерензі на лінії, накресленій на снігу. За сигналом вихователя вони кидають сніжку спочатку правою, а потім лівою рукою якнайдалі. Вихователь відзначає дітей, які кинули сніжку якнайдалі.

ЧЕРЕЗ СТРУМОЧОК

Мета: учити ходити по зменшеній опорі; розвивати відчуття рівноваги та спритність.

Хід гри

Вихователь креслить на землі дві лінії (у приміщенні — кладе на підлогу дві мотузки) — «струмочок» — і кладе через нього дошку — «місток». Дітям пропонують пройти по «містку» на інший бік.

Методичні поради. Коли діти перейдуть на інший бік, їм можна запропонувати пострибати, зібрати «квіточки» (різнокольорові клаптики тканини). Потім вони повертаються по «містку» в зворотному напрямку.

ЯСТРУБ І КУРЧАТА

Мета: розвивати навички бігу врозтіч і присідання.

Хід гри

Дітям роздають ролі за бажанням. «Бабуся» жене «курчат» на пасовисько. «Курчата» присідають, удаючи, що пасуться, а «бабуся» в цей час пряде. Усі дивляться вгору і розглядають, чи не збирається дощ, притупують ногами, тримаючи руки на поясі, наслідують крапання дощу. «Бабуся» заганяє «курчат» додому. «Яструб» вилітає з гнізда і кружляє. «Курчата» розбігаються навсібіч, а «яструб» їх ловить. Якщо «курчатко» присяде, його ловити не можна.

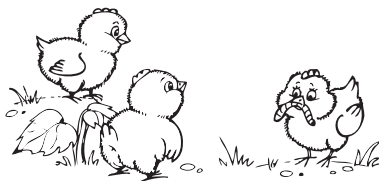

ДИДАКТИЧНІ ІГРИ

ПОГОДА ЯКА? (МОВЛЕННЄВА ГРА)

Мета: закріпити вміння добирати прикметники до іменників; розвивати мовлення, пам'ять, мислення.

Матеріал: м'яч.

Хід гри

Вихователь кидає дітям по черзі м'яч і пропонує сказати одним словом про весняну погоду.

ВЧИМОСЯ ПІКЛУВАТИСЯ

Мета: формувати поняття про турботливість, піклування, пов'язувати їхні прояви з життєвими ситуаціями.

Хід гри

Діти діляться на групи і міркують, яку турботу можна виявити до різних людей у таких ситуаціях:

Мама захворіла.

У бабусі день народження.

Молодший брат вередує.

Тато прийшов із роботи втомлений.

ПОДАРУНКИ ДЛЯ ЛЮБОЇ НЕНЬКИ

Мета: вчити дітей називати улюблені речі своєї мами; розвивати пам'ять, мовлення; виховувати естетичний смак та повагу до своєї мами.

Матеріал: предметні картинки із зображенням різних предметів, які можна подарувати близьким людям.

Хід гри

Вихователь пропонує дітям по черзі розглянути картинки і поміркувати, що з цього можна подарувати мамі на свято. Коли дитина обирає предмет, вихователь просить пояснити, чому саме цей предмет вона хоче подарувати мамі.

ЩО КОРИСНО, А ЩО НІ?

Мета: закріпити вміння дітей дбайливо ставитися до свого здоров'я; розвивати логічне мислення; виховувати культуру поведінки.

Хід гри

Вихователь пропонує дітям прослухати ситуації та відповісти, корисно це для здоров'я чи ні.

Смоктати бурульки, їсти сніг.

Дихати через носик під час морозу.

Ходити по калюжах.

Брати до рота брудний сніг. І т. ін.

ОЛЕНКА ЗАХВОРИЛА

Мета: закріпити знання дітей про працю лікаря; виховувати чуйність, бажання допомагати хворому.

Матеріал: лялька Оленка.

Хід гри

Вихователь пропонує дітям прислухатись: хтось плаче. Це плаче лялька Оленка. Як ви гадаєте, чому вона плаче? (*Вихователь говорить, що Оленка гаряча, вона захворіла.*)

Як ви гадаєте, чому вона могла захворіти?

Що потрібно робити?

Як допомогти ляльці?

Кого необхідно викликати?

Які поради ми можемо дати, щоб Оленка більше не хворіла?

ЛАНЦЮЖОК КОМПЛІМЕНТІВ

Мета: учити дітей говорити одне одному компліменти; розвивати мовлення, мислення; виховувати дружелюбність.

Хід гри

Діти утворюють коло, беруться за руки. Спершу вихователь починає говорити до дитини, яку тримає за руку праворуч. Наприклад: «Тарасику, ти сьогодні такий чемний!» Далі дитина звертається до наступної дитини, яку вона тримає за руку праворуч. Якщо дитині важко вимовити комплімент, їй допомагають інші діти.

МАМА ЯКА? (МОВЛЕННЄВА ГРА)

Мета: закріпити вміння дітей добирати прикметники до іменника; розвивати мовлення, пам'ять, мислення.

Матеріал: м'яч.

Хід гри

Вихователь кидає дітям по черзі м'яч і пропонує сказати одним словом про свою маму, відповідаючи на запитання: «Мама яка?»

ДОБЕРИ ПАРФУМИ ДЛЯ МАТУСІ

Мета: розвивати в дітей уміння розрізнити запахи предметів навколишнього світу; вчити добирати картинки відповідно до запаху; формувати власні уподобання дітей.

Матеріал: предметні картинки із зображенням квітів, овочів, фруктів та інших рослин, які мають запах; пляшечки із запахом цих рослин.

Хід гри

Вихователь пропонує дітям понюхати пляшечки з різними запахами і обрати той, який найбільше подобається, пояснивши свій вибір. Потім діти разом із вихователем добирають картинки відповідно до запаху у пляшечках і наклеюють їх на пляшечки (вийшли парфуми). Після цього вихователь пропонує кожній дитині обрати пляшечку з парфумами у подарунок своїй матері.

ХТО НАЙГОЛОВНІШИЙ?

Мета: закріпити вміння дітей називати членів своєї сім'ї; підводити до розуміння, що в світі головні — і діти, і дорослі; виховувати любов та повагу до своєї сім'ї.

Матеріал: «Родинне дерево»; ілюстрації із зображенням того, що роблять мама, тато, бабуся, дідусь, дитина.

Хід гри.

Вихователь пропонує дітям по черзі називати членів своєї родини і розповідати, хто чим займається, хто що робить у сім'ї. Діти називають, хто найголовніший у сім'ї та чому вони так вважають. Наприкінці гри слід визначити, що важливі у світі всі — і діти, і дорослі.

ЗИМОВЕ І ВЕСНЯНЕ ВБРАННЯ

Мета: розширити знання дітей про зимовий і весняний одяг; розвивати логічне мислення, вміння будувати порівняльні речення.

Хід гри

Вихователь пропонує дітям розповісти про те, як вони вдягнені, будуючи речення з протиставленням.

Узимку ми одягали теплі куртки та шуби, а зараз одягли пальтечка та легкі курточки.

Узимку ми одягали рукавички, а зараз ми без них.

Узимку ми гуляли з шарфиками на шиї, а зараз ми їх не пов'язуємо. І т. ін.

МАЛЕНЬКІ ПОМІЧНИКИ

Мета: підвести дітей до розуміння, що необхідно допомагати рідним людям; закріпити вміння дітей розповідати про свою допомогу; розвивати зв'язне мовлення, мислення.

Матеріал: скринька, іграшковий ведмедик.

Хід гри

До дітей завітав засмучений ведмедик. Він посварився з мамою, тому що не хотів прибирати на місце свої іграшки. А тепер не знає, як помириться. Вихователь говорить: «Діти, а ви ображаєтесь на рідних, коли вони вас сварять? Рідних треба любити і допомагати їм. Як ви допомагаєте вдома своїм рідним? У мене є бабусина скринька, усю свою допомогу ви складете в неї, а саму скриньку подаруємо ведмедикові — для того щоб він також учився допомагати своїй мамі та не забував про це».

Діти по черзі розповідають про те, як вони допомагають удома мамі, татові, братикові, сестричці, бабусі, дідусеві, а свої розповіді «складають у скриню». Ведмедик дякує дітям за чарівну скриньку і повертається до лісу миритися з мамою та допомагати їй.

ПОМІРКУЙ ТА ПОРІВНЯЙ

Мета: формувати в дітей позитивне, доброзичливе ставлення до людей, що їх оточують.

Хід гри

Вихователь пропонує дітям відповісти на запитання.

Тато — дорослий. А мама?

Моя бабуся — рідна, а сусідська?

Онучок маленький, а дідусь? І т. ін.

МОЯ СІМ'Я ЩАСЛИВА

Мета: розвивати здатність підтримувати щирі стосунки з членами своєї родини, логічне мислення; виховувати турботливе ставлення до близьких.

Хід гри

Вихователь пропонує поміркувати і обрати з пари слів логічно правильну відповідь.
Наприклад:

1. Якою б ви хотіли бачити свою маму:
засмученою чи радісною?
сердитою чи лагідною? І т. ін.
2. Яким би ви хотіли бачити свого тата:
роздратованим чи спокійним?
стомленим чи бадьорим? І т. ін.
3. Якими б, на вашу думку, хотіли бачити вас батьки:
старанними чи недбалими?
слухняними чи вередливими? І т. ін.

НАЗВИ ПОСУД

Мета: формувати в дітей уявлення про столовий та чайний посуд, про те, чому він так називається, яке його призначення; розвивати уважність, зв'язне мовлення.

Матеріал: столовий та чайний посуд, 2 іграшкових столи, іграшковий ведмедик, лялька.

Хід гри

Вихователь пропонує дітям допомогти ведмедикові Мишкові та ляльці Оленці. Ведмедик зібрався готувати обід, а лялька запросила подружок на чай. Але вони не знають, який посуд їм слід узяти в кухонній шафі. Діти по черзі розставляють потрібний посуд, називають його та розповідають про його призначення.

МАЛЕНЬКІ МАЙСТРИ

Мета: продовжувати вчити складати з частин ціле (3–5 частин); вправляти у використанні узагальнювального слова посуд; розвивати увагу, логічне мислення та дрібну моторику.

Матеріал: розрізані предметні картинки із зображенням посуду.

Хід гри

Вихователь пропонує «склеїти» розбитий посуд — скласти зображення з частин. Після закінчення роботи діти повинні назвати предмет посуду, з'ясувати, що з нього можна їсти або що ним можна робити.

ДЕНЬ — НІЧ

Мета: закріпити знання дітей про частини доби, дії людей уночі, вдень; розвивати уважність.

Хід гри

Вихователь називає дії людей удень або вночі. Якщо це день, діти стрибають, кружляють, танцюють, ходять, а якщо ніч — присідають, заплющують очі, кладуть ручки під щічку.

Рухливі ігри: «Знайди свій будиночок», «Хто покликав?», «Хто далі кине?».

НАВЧИМО ЛЯЛЬКУ НАКРИВАТИ НА СТІЛ

Мета: навчати дітей форм мовленнєвого етикету (прохання, подяка, вітання); виховувати ввічливість.

Матеріал: торбинка з посудом.

Хід гри

До групи «заходить» засмучена лялька Оленка.

Вихователь. Що лялька Оленка забула зробити? (*Привітатися.*) Чуєш, Оленко, якщо людина вихована, то вона завжди говорить добрі слова. Але в Оленки сьогодні все не так. Ось послухайте!

Сьогодні все навкруг — не так...
Чомусь цукерка не солодка,
Проміння сонячне холодне,
У чому річ? Скажу вам прямо:
Образилась на мене мама..
Піду пробачення попрошу —
Хай знову стане все хорошим.

(*За А. Костецьким*)

Діти, яким треба бути для того, щоб не ображати маму? (*Вихованим, увічливим, чепурним.*) Допоможемо ляльці помиритися з мамою. Ось у вас є чарівна торбинка, вона розкривається лише тоді, коли промовити ввічливе слово. Послухайте, як я говоритиму: доброго дня, торбинко! (*Вихователь дістає з торбинки іграшковий посуд. Це спонукає дітей до самостійного вживання слів: «добрий день», «будь ласка», «вибачте», «дякую».*)

Діти пригадують і називають слова, а торбинка «дарує» їм посуд. Діти допомагають ляльці накрити стіл для мами.

Вихователь. Діти, як ви вважаєте, чи пробачить мама Оленку? Ми їй подаруємо торбинку з увічливими словами.

ЩО ЗМІНИЛОСЯ?

Мета: формувати вміння помічати в пейзажах зміни; розвивати зорову пам'ять, увагу; виховувати посидючість.

Матеріал: весняний пейзаж, фігурки (пташки, сонечко, квітка, тварина).

Хід гри

Вихователь пропонує дітям розглянути весняний пейзаж. Потім діти заплющують очі, вихователь у цей час щось змінює у весняному пейзажі (додає пташку, прибирає сонечко, додає квітку тощо). Діти розплющують очі та називають, що змінилося.

ЩО БУВАЄ НАВЕСНІ?

Мета: закріпити знання дітей про пори року; розвивати мислення, пам'ять, увагу.

Хід гри

Вихователь називає предмет чи явище (наприклад, дерева, небо, погода тощо) і пропонує дітям пояснити, що з ним буває навесні.

СКАЖИ ЛАГІДНО

Мета: учити дітей називати лагідно членів своєї родини; розвивати мовлення, пам'ять; виховувати любов до рідних.

Матеріал: м'яч.

Хід гри

Вихователь пропонує дітям лагідно назвати своїх рідних. Вихователь кидає м'яч дитині та називає члена сім'ї, а промовляє лагідну назву і повертає м'яч вихователеві. Наприклад: мама — матуся, тато — татусь, баба — бабуся, дід — дідусь тощо.

ТИ ТА ІНШІ ЛЮДИ

Мета: формувати вміння класифікувати людей за різними ознаками, порівнювати між собою.

Хід гри

Вихователь нагадує, що людей у світі живе багато і серед них є різні — рідні, друзі, знайомі та чужі й незнайомі нам люди. Діти стають півколом, вихователь кидає м'яч по черзі кожній дитині та пропонує відповісти на запитання. Наприклад:

Які люди є у твоїй родині?

Яких людей запрошують у гості?

Кому ми даруємо подарунки?

Які люди піклуються про тебе вдома і в дитсадку? І т. ін.

Під час гри вихователь спонукає дітей не називати конкретні імена, а вживати слова узагальнювального характеру.

ПОРІВНЯЙ (МОВЛЕННЄВА ГРА)

Мета: вправляти дітей в умінні добирати слова-порівняння; розвивати асоціативне мислення.

Хід гри

Вихователь пропонує дітям дібрати фантастичні порівняння до явищ природи.

Сонечко лагідне, як ...

Хмаринка пухнаста, як ...

Небо синє, як ... І т. ін.

ЩО ЦЕ?

Мета: розширювати знання дітей про весняні явища природи; розвивати спостережливість, пам'ять, логічне мислення.

Хід гри

Вихователь роздає дітям картки із зображенням весняних ознак (тане бурулька, цвіте пролісок, співає шпак, сяє сонце та ін.). Потім описує певну ознаку, а дитина, у якої є відповідна картка, показує її. Наприклад:

Що від сонечка тане й капає?

Хто перший прилітає й зустрічає весну? І т. ін.

КОЛОБОК

Мета: закріпити вміння дітей розповідати з допомогою дорослого знайому казку (інсценування казки).

Хід гри

Вихователь нагадує казку. Діти слухають і виконують відповідні дії: ходять лісом із Колобком, зустрічаючи на шляху різних лісових звірят; разом із Колобком співають його пісеньку. Діти беруть на себе ролі персонажів і допомагають вихователю вести сюжет.

КОМУ СОНЕЧКО ПОТРІБНЕ?

Мета: закріплювати знання дітей про властивості сонця (кому воно потрібне); розвивати мислення, пам'ять, увагу.

Хід гри

Вихователь називає дітям предмети. Якщо цьому предмету сонечко потрібне, діти піднімають руки, ніби «промінчики сонця». Якщо не потрібне — присідають.

ВЕСНА ЯКА? (МОВЛЕННЄВА ГРА)

Мета: закріпити в дітей знання про ознаки весни; вчити добирати прикметники до іменників; розвивати мовлення, пам'ять, мислення.

Матеріал: м'яч.

Хід гри

Вихователь кидає дітям по черзі м'яч і запитує:

Весна яка?

Навесні трава яка?

Навесні сонечко яке?

Дитина відповідає на запитання і кидає м'яч вихователю.

ДЕ СХОВАЛОСЬ СОНЕЧКО?

Мета: закріпити знання дітей про сонечко, його положення; розвивати спостережливість, увагу, мовлення.

Матеріал: пейзажі з різним положенням сонечка на небосхилі.

Хід гри

Вихователь демонструє пейзажі з різним положенням сонечка на небосхилі. Після цього пропонує розповісти, де сховалося сонечко, за хмаркою воно чи лягло спати.

УПІЗНАЙ ПТАШКУ

Мета: закріпити вміння дітей упізнавати і називати птахів; розвивати зорову пам'ять, мислення; виховувати любов до природи.

Матеріал: картинки із зображенням пташок.

Хід гри

Вихователь показує дітям картинки із зображенням пташок і пропонує назвати їх. Дитина називає пташку, решта дітей знаками показують, згодні вони чи ні.

ДЕ ЧИЙ БУДИНОЧОК? (ДЛЯ ПТАХІВ)

Мета: закріпити знання про характерні ознаки пташиних осель; розвивати зорову пам'ять, логічне мислення.

Матеріал: зображення осель різних птахів.

Хід гри

Вихователь показує зображення осель різних птахів і розповідає, де чий будиночок. Діти запам'ятовують їхні особливості. Наступного разу вихователь показує зображення будиночків, а діти відгадують і називають їхніх мешканців.

ПЕРЕЛІТНІ Й ЗИМУЮЧІ ПТАХИ

Мета: закріпити вміння дітей упізнавати й називати зимуючих та перелітних птахів, класифікувати їх; розвивати зорову пам'ять, увагу, мислення.

Матеріал: значки із зображенням перелітних та зимуючих птахів.

Хід гри

Вихователь роздає дітям значки із зображенням різних птахів і пропонує по черзі назвати кожній дитині свою пташку. Якщо пташка перелітна, то дитина з цією пташкою стає біля дерева, якщо зимуюча — біля лави.

НАЗВИ ПТАШКУ (МОВЛЕННЄВА ГРА)

Мета: учити дітей упізнавати й називати птахів; розвивати зорову пам'ять, мислення; виховувати любов до природи.

Матеріал: картинки із зображенням птахів (горобець, голуб, ворона, ластівка, шпак, синиця).

Хід гри

Перед дітьми виставлені зображення пташок, вихователь пропонує назвати їх. Дитина називає пташку, показує її, решта дітей знаками показують, згодні вони чи ні.



ХУДОЖНІ ТВОРИ

Найрідніша мама

В. Сухомлинський

Маленька дівчинка приїхала з мамою до великого міста. Пішли вони на базар. Мама тримала доньку за руку. Дівчинка побачила стільки цікавого, що від радощів заплескала в долоні і... — загубилася в натовпі. Загубилася й заплакала.

— Мамо! Де моя мама?

Люди обступили дівчинку, питають:

— Як тебе звати, дівчинко?

— Олею.

— А як маму кличуть? Скажи, ми її зараз же знайдемо.

— Маму кличуть... мамою... мамусею...

Люди всміхалися, заспокоювали дівчинку й знову питали:

— Скажи, які у твоєї мами очі — карі, голубі?

— Очі у неї... найдобріші...

— А коси? Яке волосся у мами — чорне, русяве?

— Волосся... найкрасивіше...

Знову всміхнулися люди. Питають:

— Скажи, які в неї руки?.. Може, якась родимка у неї на руці?

— Руки у неї... найласкавіші...

Пішли люди й оголосили по радіо:

«Загубилася дівчинка. У її мами найдобріші очі, найкрасивіше волосся, найласкавіші в світі руки».

І мама одразу знайшлася.

Хто вона?

Л. Глібов

Лиха зима сховається,
А сонечко прогляне,
Сніжок води злякається,
Тихенько тануть стане, —
І здалеку бистренько
Вона до нас прибуде,
Кому-кому любесенько,
А дітям більше буде.

Мамине свято

І. Кульська

Мамине свято я зустрічаю.
Я для матусі віршика знаю.
Я подарунок мамі роблю.
Я мою маму дуже люблю.

Моїй мамі

М. Познанська

Мамо любя, добра, мила —
Як іще назв'ять тебе?

Це ж для мене ти пошила
З шовку плаття голубе.

Ти мені читаєш книжку,
Хочеш розуму навчить...

Ляжу спати — ходиш нишком,
Все боїшся розбудить.

Захворію хоч злегенька —
Цілу ніч не будеш спать.

То ж дозволь тебе, рідненька,
За усе поцілувать!

Веснянка

О. Олесь

А вже красне сонечко
Припекло, припекло,
Ясне-щире золото
Розлило, розлило.

На вулиці струмені
Воркотять, воркотять.
Журавлі курликають
Та летять, та летять.

Засиніли проліски
У ліску, у ліску...
Швидко буде землянка
Вся в вінку, всі в вінку.

Ой сонечку-батеньку,
Догоди, догоди!
А ти, земле-матінко,
Уроди, уроди!

Мамине свято

А. Музичук

Чому так багато
Довкола тепла?
Ідуть телеграми,
Вітають зі святом,
Бо друзів у мами
Багато-багато.

І дім наш, мов казка, —
В нім пісня і сміх,
Матусина ласка
Нас гріє усіх.

Весняний день

В. Верховець

Угадай, чому Мишкові
Стало жарко в козушкові.
Угадай, чому за пічку
Він засунув рукавички.
Не тому, що неслухняний,
А тому, що день весняний.

Півникове горе

А. Камінчук

У півника горечко,
Заболіло горлечко.
Він холодну воду пив,
На морозі походив.

А курочка кудкудаче,
Біля півника аж скаче:
— Не пий, півнику, води,
На морозі не ходи.

Весна

К. Перелісна

- Що з весною настає?
- Сніг у полі розтає.
- А чому то так буває?
- Сонце його пригриває.
- Що ж синіє на землі?
- Ніжні проліски малі.
- А що гнеться з-під листка?
- То травичка вироста.
- А над полем що бренить?
- Любий жайворон дзвенить.

Рано, рано сонце встало

О. Лупій

Рано, рано сонце встало,
Граних діток привітало,
Побажало швидко встати
Та розумними зростати.

Сонечко

А. Барто

Ясне сонечко в кімнату
Дивиться в віконечко.
Дуже раді всі малята,
Плескають в долонечки.

Юля-чистюля

В. Дарда

Замітає мама хату,
Хто біжить допомагати,
Хто совочок їй несе?
Прибере в кімнаті все?
Звісно, Юля, наша Юля —
Маленька чистюля.

Капелюха чистить тато —
Хто біжить на поміч радо,
З криком: «Тату, я сама!»
Щітку в нього відніма?
Звісно, Юля, наша Юля —
Маленька чистюля.

Мие, тре бабуся посуд —
Хто їй мисочки підносить,
Ложки, чашки і ножа?
Хто їй часом заважа?
Звісно, Юля, наша Юля —
Маленька чистюля...

Весняні струмочки

Г. Демченко

Весняні струмочки
Цілу зиму спали,
На тепло чекали.
А тепер прокинулись,
Дзвінко заспівали:
— Ми струмочки весняні,
Ми — струмочки голосні,
Спішимо до річки,
Нашої сестрички.

Шпак

А. Барто

Ходить мама, ходить тато —
Щось визбирують шпаки.
Треба їжі їм багато,
Бо в шпаківні — малюки.
А як виростуть шпачата,
Аж до осені-зими,
Свою маму, свого тата
Годуватимуть самі.

Шпачок

В. Шевчук

У дуплі між гілочок
Поселився малий шпачок.
Всі зраділи у садку
Голосистому шпаку.
Він із сонечком встає,
Їсть жучків і росу п'є.

Ластівочка

І. Блажкевич

Прилетіла ластівочка
Під віконечко до нас.
Заясніли в дітей очка:
— Добрий день! Щасливий час!

Ти була в краю чужому,
Ждали ми тебе додому.
Натомились в тебе крила,
Бо далеку путь зробила,

Понад ріки, понад гори,
Понад степ і понад море
Поспішала ти до нас ...
Добрий день! Щасливий час!

Голуби

О. Журлива

Дмитрик любить голубів:
Сам хатинку їм зробив,
Змайстрував тоді драбинку
Й приладнав їм під хатинку.

Поодинці по драбинці
Ходять раді голуби
І до хлопчика туркочуть:
— Дуже вдячні ми тобі.

А ми шпаківні будували

Грицько Бойко

А ми шпаківні будували...
Як розпускалися садки,
До нас весною завітали
Веселі наші співаки.

ЗАКЛИЧКИ

Весно, весно, весняночко,
Прийди до нас, подоляночко,
Прийди до нас, теплом утіш,
А ти, сонечко, світи ясніш!

Вийди, вийди, сонечко,
На дідове полечко,
На бабине зіллячко,
На наше подвір'ячко,
На весняні квітоньки,
На маленькі дітоньки,
Там вони граються,
Тебе дожидаються.

Вийди, вийди, сонечко,
На дідове полечко,
На бабине зіллячко,
На наше подвір'ячко,
На весняні квітоньки,
На маленькі дітоньки,
Там вони граються,
Тебе дожидаються.

ЗАГАДКИ ПРО ВЕСНУ

Все у зелені довкола,
Зеленіє ліс і поле.
Мчать струмочки до ріки,
Ліплять гнізда ластівки.
І в сороки новина,
Сповіщає всіх вона:
«Вже до нас прийшла... (весна)!»

Де пройшла краса-дівиця
Там травиця зелениться,
Пишно квіти зацвітають,
І пташки пісень співають.

ЗАГАДКИ ПРО ПТАХІВ

Хтось дивується, питає:
Що за пташка так співає?
Як горобчик цвірінчить,
Мов сорока скрекотить.

А ще інколи бува,
Що кричить, немов сова!
Хто ж виспіває отак?
То співа веселий... (шпак).

У садочку понад тином
Я зробив йому хатину.
Він навколо обдививсь,
Засміявсь і поселивсь.

(Шпак.)

Маленький хлопчик
У сірій свитинці,
На подвір'ї стрибає,
Крихітки збирає.

(Горобець.)

Б'ється, стука молоток.
Хтось обновлює садок.

(Дятел.)

Веснянка

Т. Коломієць

Ішла весна-красна
У синій хустинці.
Несла весна-красна
У скриньці гостинці.

Ягням — травицю,
Гусятам — водицю,
Каченят — ряску,
А малятам — ласку.

Тарілки кружляють-в'ються,
А Федорі не даються:
«Краще в полі полягти,
Ніж до тебе знов піти!»

4

Мимо курка пробігала
І на посуд загукала:
«Куд-куда! Куд-куда!
Де це вас жене біда?!»

Посуд їй на те говорить:
«Зле було нам у Федори,
Не любила нас вона,
Била, біла нас вона,
Закурила, зачатила
І згубила нас вона!»

«Ко-ко-ко! Ко-ко-ко!
Вам було нелегко-ко!»

«Так, — промовив мідний таз, —
Подивись-но ти на нас:
Ми поламані, побиті,
Ми помиями обліті. Зазирни-но ти у
діжку —
Там побачиш сіру мишку.
У цебро ще зазирни —
Там товчуться таргани,
Через це від тої баби
Ми втекли, немов від жаби,
І гуляємо в полях,
На болотах і лугах,
До нездари-нечупари
Не повернемось!»

5

І побігли вони крізь лісочок,
Поскакали з пенька на пеньочок.
А баба сердешна сама,
І плаче, і плаче дарма.

Сісти хотіла за стіл,
Та він відлетів, хоч без крил.
Баба зварила б обід,
Та каструль прохолонув і слід!

Чашки і склянки всі ушились —
Самі прусаки залишились.
Ой, горе Федорі,
Горе!

6

А посуд іде та й іде,
Болотами й полями бреде.

І чайник до праски шепнув:
«Я ледве вже ноги тягну».

І заплакали блюдця:
«А мо', повернуться?»

І ночви заголосили:
«О, ми вже до смерті втомились!»

Та блюдо сказало: «Глядіть,
Хто це за нами біжить?»

І бачать: за ними із темного бору
Іде-шкутильгає Федора.

Та диво: Федора не та,
Добра вона і проста.
Тихо за ними іде
І пісню тихеньку веде:

«Бідолашні ви сирітки мої,
Ви миски і сковорідки мої!
Ви додому, неповмивані, ходіть,
Вас помию я в чистесенькій воді.
Я почищу вас пісочком
Обіллю вас кип'яточком,
Знову будете мені
Наче сонце, осяйні,
А поганих тарганів з хати виведу,
Прусаків і павуків геть я вимету!»

Тут качалка мовить:
«Жаль мені Федору!»

І сказала чашка:
«Ох і бідолашка!»

І сказали блюдця:
«Треба б повернуться!»

Тут і праска додала:
«Не бажаємо їй зла!»

Довго, довго цілувала
Їх і пестила вона,
Поливала, умивала.
Полоскала їх вона.

«Вже не буду, вже не буду
Завдавати вам жалю.
Вже ніколи не забуду,
Як я, рідні, вас люблю!»

Засміялися каструлі,
Самовару підморгнули:
«Ну нехай, кінець журбі:
Ми пробачимо тобі!»

Полетіли,
Задзвеніли
Та Федорі просто в піч!
Куховарили всю ніч —
Будуть, будуть у Федори і млинці,
і пироги!

І пішла, пішла по хаті мітла,
Застрибала, закружляла, замела,
Ї порошинки у Федори
не залишила.

І потішилися блюдця:
Дзінь-ля-ля! Дзінь-ля-ля!
І танцюють, і сміються —
Дзінь-ля-ля! Дзінь-ля-ля!

А на стільчику біленькому
Та на рушничку чистенькому
Самовар стоїть,
Наче жар горить,
Пахкотить і до баби підморгує:
«Я Федорці вибачаю,
Почастую добрим чаєм.
Пригощайся, Федоро Єгорівно!»

Т. Пушкарьова

У нас такий чудовий дім,
Речей живе багато в нім.
Годинник, стіл і телефон,
Комп'ютер і магнітофон.

Книжки стоять у шафі в ряд,
Читає їх мій старший брат.
Я ж люблю малювати
Й по телефону розмовляти.

Всі речі ці — мов друзі нам,
І я зізнаюсь чесно вам,
Що кожна річ, якби могла,
Цікаве щось розповіла.

Березень

М. Лисич

Трудився лютий до світанку
І заморозив геть струмок.
А березень підкрався ранком
І схрумкав нишком весь льодок.

Мороз і другу ніч старався —
Припорошив льодок сніжком.
Та знову березень сміявся:
Злизнув усе те язиком.

Хоч на річках льоди кололись —
Зима трусила ще сніги.
То лютий з березнем боролись,
Боролись, наче вороги.

Зима ще злиться, бідолаха,
А вже весна бере своє.
І березень бурульки з даху,
Немов цукерочки жує!

Березень*М. Підгірянка*

Все раніше ясне сонце
На свій шлях виходить,
Все тепліше по віконцях
Промінчиком водить.

Щораз довше ogrіває
Замерзлу земельку —
Всміхається, обіцяє
Пору веселеньку.

Всміхається приятенько,
Що вже минув лютий,
Що приходить березенько
Річечку розкути.

Розкувати річку з льоду,
Сніги розтопити,
Сонячні бережечки
Квітами встелити.

Насипати зілля-рясту
В садочку, в леваді —
Приходь, приходь, березеньку,
Діти тобі раді!

Весна*Н. Забіла*

Ось іде весна ланами,
Перелогами, лісами.
Де не ступить — з-під землі
Лізуть паростки малі.

Як опустить вниз правицю —
Зеленіє скрізь травиця.
Як лівицю підведе —
Всюди листя молоде.

На берізку гляне зблизька —
У сережках вся берізка,
До верби підійде — ба! —
В білих котиках верба.

А як здійме руку вгору
До блакитного простору —
З кожним помахом руки
Линуть з вирію пташки.

Розквітають в луках квіти,
Зеленіють в лісі віти.
Все зелене, молоде...
За весною літо йде!



ПЕРСПЕКТИВНИЙ ПЛАН

Дні тижня	Теми тижня		I тиждень. Тема тижня: «Гарні квіти навесні»	II тиждень. Тема тижня: «Півник із родиною»
	Розділи програми			
ФРОНТАЛЬНІ				
Понеділок	Зростаємо дужими		Тема: «Подорож до весняного лісу»	Тема: «Півник у гості завітав»
Вівторок	Музична скарбничка		За планом музичного керівника	За планом музичного керівника
	Мова рідна, слово рідне		Тема: «Весняні квіти»	Тема: «Півник із родиною»
Середа	Зростаємо дужими		Тема: «Прогулянка до весняного лісу»	Тема: «Півник навчає курчаток»
Четвер	Музична скарбничка		За планом музичного керівника	За планом музичного керівника
П'ятниця	Дитина у докільці (двічі на місяць)		Тема: «Весна до праці кличе»	Тема: «Великдень — велике свято»
	Віконечко у природу (двічі на місяць)		—	—
ПІДГРУПОВІ				
Понеділок	Художня література		Тема: вивчення вірша М. Познанської «Кульбабки»	Тема: розповідання української народної казки «Півник і двоє мишенят»
Вівторок	Чарівні фарби і талановиті пальчики (малювання)		Тема: «Перші весняні квіти» (колективне)	Тема: «Гарний хвіст у півника»
Середа	Математична скарбничка (двічі на місяць)		Тема: «Куля. Кількісна лічба»	—
Четвер	Чарівні фарби і талановиті пальчики (ліплення, аплікація)		Тема: «Букет весняних квітів» (аплікація)	Тема: «Золоті яєчка» (ліплення)
П'ятниця	Граючись зростаємо (конструктивно-будівельні ігри)		Тема: «Парканчик у садочку» (конструктивно-будівельна гра)	Тема: інсценування казки «Курочка Ряба»

НА КВІТЕНЬ

<p>III тиждень. Тема тижня: «Жовтенькі клубочки ходять біля квочки»</p>	<p>IV тиждень. Тема тижня: «Гуска з гусенятами»</p>	<p>V тиждень. Тема тижня: «Котик Мурчик збирає друзів»</p>
ЗАНЯТТЯ		
<p>Тема: «Веселі курчата»</p>	<p>Тема: «У гості до малят за- вітав веселий гусак»</p>	<p>Тема: «Котик Мурчик — спортсмен»</p>
<p>За планом музичного керівника</p>	<p>За планом музичного керівника</p>	<p>За планом музичного керівника</p>
<p>Тема: «Курка з курчатами»</p>	<p>Тема: «Гуска з гусеня- тами»</p>	<p>Тема: «Котик Мурчик — мій дружок»</p>
<p>Тема: «Веселі старты для курчат»</p>	<p>Тема: «Веселий гусак»</p>	<p>Тема: «Мурчик-фізкуль- турник»</p>
<p>За планом музичного керівника</p>	<p>За планом музичного керівника</p>	<p>За планом музичного керівника</p>
<p>—</p>	<p>—</p>	<p>—</p>
<p>Тема: «На пташиному дворі»</p>	<p>Тема: «Галасливе птаство»</p>	<p>Тема: «Домашні улюбленці»</p>
ЗАНЯТТЯ		
<p>Тема: вивчення вірша Т. Карпенко «Кульбабочки»</p>	<p>Тема: вивчення вірша О. Орача «Гусак»</p>	<p>Тема: читання вірша М. Познанської «Моя киця»</p>
<p>Тема: «Гуляють курчата на лужку»</p>	<p>Тема: «У нашої бабусі та й веселі гуси»</p>	<p>Тема: «Клубочки для котика»</p>
<p>Тема: «Куб. Величина предметів»</p>	<p>—</p>	<p>Тема: «Рівність і нерівність предметів. Геометричні фігури»</p>
<p>Тема: «Розписні яєчка» (аплікація)</p>	<p>Тема: «Гуска з гусенята- ми» (колективне ліплення)</p>	<p>Тема: «Килимок для котика» (аплікація)</p>
<p>Тема: «Хатинка і доріжка для курчат» (конструктив- но-будівельна гра)</p>	<p>Тема: «Гуси й гусенята» (художня діяльність)</p>	<p>Тема: «Веселий котик» (художня діяльність)</p>

КОМПЛЕКСИ ГІМНАСТИКИ

Ранкова гімнастика «Весняні рослини»

I. Ходьба зі зміною темпу

Біг у середньому темпі, ходьба.

II. Комплекс загальнорозвивальних вправ

1. *Рухи руками вперед і назад* (повторити 6–8 р.)

В. п. — основна стійка, руки відведені назад.

1 — змахнути руками вперед.

2 — змахнути руками назад.

2. *Нахили тулуба вперед* (повторити 6 р.)

В. п. — стоячи, ноги нарізно, руки на поясі.

1 — нахилити тулуб уперед (видих).

2 — *випрямитись у в. п. (вдих)* (повторити 6 р.)

3. Нахили тулуба в сторони.

В. п. — основна стійка.

1 — нахилити тулуб праворуч.

2 — повернутись у в. п..

3–4 — те саме ліворуч.

4. *Напівприсідання та присідання* (повторити 4 р.)

В. п. — основна стійка, руки на поясі.

1–2 — напівприсідання.

3 — присісти, покласти руки на коліна.

4 — повернутись у в. п.

III. Ходьба з поступовим уповільненням темпу

Ранкова гімнастика «Веселий півник»

I. Ходьба зі зміною темпу, з підніманням високо ніг, як чапля

Біг у середньому темпі, ходьба.

II. Вправи зі стрічками

1. *Піднімання стрічок угору* (повторити 6 р.)

В. п. — основна стійка, руки зі стрічками опущені вниз.

1 — підняти руки зі стрічками через сторони угору (вдих).

2–3 — помахати стрічками над головою.

4 — опустити руки вниз (видих).

2. *Піднімання стрічок у сторони* (повторити 4 р.)

В. п. — стоячи, ноги на ширині плечей, руки зі стрічками опущені вниз.

1 — поворот тулуба праворуч, підняти руки зі стрічками в сторони (вдих).

2 — повернутись у в. п. (видих).

3. Торкання стрічками колін (повторити 6 р.)

В. п. — сидячи на підлозі, ноги прямі, руки зі стрічками вниз.

1–2 — зігнути ноги, руками обхопити коліна, голову нахилити вперед.

3–4 — повернутись у в. п.

4. Стрибки зі стрічками (повторити 2–3 р. із зупинками).

В. п. — основна стійка, ноги разом, руки зі стрічками вниз.

1–4 — стрибати на місці на обох ногах, вільно змахуючи стрічками.

III. Ходьба на носках, як мишка

Гімнастика пробудження «Ми веселі каченята»

Ми веселі каченята,
Треба нам уже вставати.
Снились нам хороші сни,
Раді та веселі ми.

1. «Каченятка потягуються» (повторити 2–3 р.)

В. п. — лежачи на спині, руки вздовж тулуба.

1 — підняти руки вгору, потягнутися.

2 — повернутись у в. п.

2. «Розминаємо лапки» (повторити 3–4 р.)

В. п. — лежачи на спині, руки вздовж тулуба.

1 — підняти руки й ноги та помахати ними.

2 — повернутись у в. п.

3. «Каченятка шукають одне одного» (повторити 3–4 р.)

В. п. — стоячи біля ліжка, руки вздовж тулуба.

1 — повернути голову ліворуч, усміхнутися.

2 — повернутись у в. п.

3–4 — те саме у правий бік.

4. «Каченята п'ють водичку» (повторити 5–6 р.)

В. п. — стоячи біля ліжка, руки на поясі.

1 — присісти, голову нахилити вперед.

2 — повернутись у в. п.

5. «Полетіли каченята».

Ходьба з вільними махами рук.



РОЗГОРНУТИЙ ПЕРСПЕКТИВНИЙ «ГАРНІ КВІТИ НАВЕСНІ»

Дні тижня		Понеділок	Вівторок
Розділи програми		ФРОНТАЛЬНІ	
Зростаємо дужими		Тема: «Подорож до весняного лісу»	На прогулянці: пролізання під дугою; ходьба по колоді
Мова рідна, слово рідне		—	Тема: «Весняні квіти»
Дитина у довкіллі		—	—
Музична скарбничка		—	За планом музичного керівника
ПІДГРУПОВІ ТА			
Дитина у довкіллі	Бесіди, екскурсії-огляди, спостереження	Бесіда «Бережіть весняні первоцвіти»	—
Віконечко у природу	Спостереження, хвилинки милування природою, дослідницька діяльність	Спостереження за вербою	Спостереження за весняним дощиком
Художня література		Тема: вивчення вірша К. Перелісної «Кульбаби»	Читання віршів А. Камінчука «Котики вербові» та С. Погорелової «Квітневий дощик»
Чарівні фарби і талановиті пальчики		Розглядання гілочки верби (колір, розмір)	Тема: «Перші весняні квіти» (малювання)
Математична скарбничка		Гра «Кольорові клубочки»	—

ПЛАН ЗА ТЕМОЮ (РОСЛИНИ, ДЕРЕВА)

Середа	Четвер	П'ятниця
ЗАНЯТТЯ		
Тема: «Прогулянка до весняного лісу»	На прогулянці: лазіння по гімнастичній стінці приставним кроком; прокочування м'яча одне одному по землі	Піший перехід до фруктового саду
—	—	—
—	—	Тема: «Весна до праці кличе»
—	За планом музичного керівника	—
ІНДИВІДУАЛЬНІ ЗАНЯТТЯ		
Спостереження за працею дорослих на городі	Бесіда «Квіти радість нам несуть»	—
—	Спостереження за висіванням квітів на квітнику	Розглядання яблуні — зовнішній вигляд, будова
Читання віршів Н. Забіли «І в Ясочки є грядка» та «Квіти»	Читання вірша В. Ладичця «Веснянка»	Відгадування загадок про весняні квіти (з використанням ілюстрацій)
Гра «Намалюю квітку я»	Тема: «Букет весняних квітів» (аплікація)	—
Тема: «Куля. Кількісна лічба»	—	Гра «Чим схожі, чим відрізняються»

Дні тижня		Понеділок	Вівторок
Розділи програми			
Граючись зростаємо	Творчі, конструктивно-будівельні ігри, ігри-інсценівки	Сюжетно-рольова гра «Зваримо лялькам цілющий чай»	
		Рольова гра «Розмова квітів»	Гра-імітація «Ми хмаринки-веселинки»
	Рухливі ігри	«Вийся, вінок», «З купини на купину», «Хто більше збере квітів?»	«Не наступи», «Вузенькою доріжкою», «Діти біля клумби»
	Дидактичні ігри та вправи	«Розмова квітів»	«Що змінилося?», «Назви дерево»
Привчась працювати	Господарсько-побутова праця	Формування культурно-гігієнічних навичок. Чергування під час сніданку, обіду, полуденка. Складання речей на відповідні місця після прогулянки, Складання іграшок і атрибутів після гри в ігровому	
	Праця в природі	Підпушування ґрунту на квітнику	—

Середа	Четвер	П'ятниця
Гра-імітація «Прокидаються квіти»	Гра «Кульбабки на лужку» (з паперу)	Тема: «Парканчик у садочку» (конструктивно-будівельна гра)
«Швидше до своєї квіточки», «Дістань квітку», «Хто більше збере квітів?»	«Підбіжи до дерева, яке я назву», «Діти біля клумби», «Не наступи»	«Влуч у середину», «Швидше до своєї квітки», «З купини на купину»
«Частини рослин», «Знайди квітку»	«Магазин квітів», мовленева гра «Додай слівце»	«Весняні клопоти», «Посади квіти на клумбу»
<p>Догляд за своїм одягом, миття взуття після дощу. допомога одне одному під час одягання. куточку та на майданчику</p>		
Допомога дорослим на городі	Згрібання сухої торішньої трави	Збирання гілочок, обрізаних із фруктових дерев

РОЗГОРНУТИЙ ПЕРСПЕКТИВНИЙ ПЛАН

Дні тижня		Понеділок	Вівторок
Розділи програми		ФРОНТАЛЬНІ	
Зростаємо дужими		Тема: «Півник у гості завітав»	На прогулянці: пролізання під дугою лівим і правим боком
Мова рідна, слово рідне		—	Тема: «Півник із родиною»
Дитина у довкіллі		—	—
Музична скарбничка		—	За планом музичного керівника
ПІДГРУПОВІ ТА			
Дитина у довкіллі	Бесіди, екскурсії-огляди, спостереження	—	Бесіда-розповідь про користь яєць
Віконечко у природу	Спостереження, хвилинки милування природою, дослідницька діяльність	Спостереження-розглядання півника (справжнього або іграшки)	Спостереження за курми та півнем
Художня література		Тема: розповідання української народної казки «Півник і двоє мишенят»	Читання вірша А. Качана «Кури насміхаються»
Чарівні фарби і талановиті пальчики		—	Тема: «Гарний хвіст у півника» (малювання)
Математична скарбничка		Гра «Намисто для курочки»	—

ЗА ТЕМОЮ «ПІВНИК ІЗ РОДИНОЮ»

Середа	Четвер	П'ятниця
ЗАНЯТТЯ		
Тема: «Півник навчає курчаток»	На прогулянці: ходьба по похилій дошці, один кінець якої покладено на куб	—
—	—	—
—	—	Тема: «Великдень — велике свято»
—	За планом музичного керівника	—
ІНДИВІДУАЛЬНІ ЗАНЯТТЯ		
Бесіда «Хто піклується про домівку свійських птахів»	Гра-міркування «А наш півник захворів — мабуть, ноги намочив»	Бесіда «Яку користь приносять кури»
Спостереження за весняними змінами у природі	Спостереження за травичкою	Спостереження за курми та півнем
Читання вірша К. Перелісної «Співаки»	Вивчення вірша М. Познанської «Півень»	Вивчення вірша Л. Пшеничної «Горох»
Гра «Розфарбуй крашаночку до свята»	Тема: «Золоті яєчка» (ліплення)	Розглядання та обговорення писанок
Гра «Вибери будиночок для півника з родиною»	—	Гра «Порахуй подарунки до свята»

Дні тижня		Понеділок	Вівторок
Розділи програми			
Граючись зростаємо	Творчі, конструктивно-будівельні ігри, ігри-інсценівки	Сюжетно-рольова гра «Півник захворів»	
		Гра-імітація «Два півники»	—
	Рухливі ігри	«Відгадай, хто кричить», «Не наступи», «З купини на купину»	«Хто покликав?», «Дістань пір'інку», «Курчата»
	Дидактичні ігри та вправи	«Хто як говорить?»	«Упізнай пташку», «Порівняй курочку і півника»
Привчась працювати	Господарсько-побутова праця	Формування культурно-гігієнічних навичок. Догляд за своїм одягом, обчищення та миття взуття Складання речей на відповідні місця після прогулянки, Складання атрибутів та іграшок після гри в ігровому	
	Праця в природі	Підгодовування пташок на сінням та крихтами хліба	Підгодовування курочок та півників

Середа	Четвер	П'ятниця
Гра «Виклади візерунок»	Гра «Озвуч картинку»	Тема: інсценування казки «Курочка Ряба»
«Квочка і курчата», «Доженіть курчатко», «Відгадай»	«Вийшла курочка гуляти», «З купини на купину», «Дістань пір'інку»	«Квочка і курчата», «Хто покликав?», «Знайди свій будиночок»
«Ланцюжок компліментів», мовленнєва гра «Доповни речення»	«Знайди маму»	Мовленнєва гра «Ячка які?»
Чергування під час сніданку, обіду, полуденка. після прогулянки. допомога одне одному під час одягання. куточку та на майданчику		
Підмітання доріжок до ігрового майданчика	Підпушування ґрунту з молодою травичкою	Підгодовування курочок та півників

РОЗГОРНУТИЙ ПЕРСПЕКТИВНИЙ «ЖОВТЕНЬКІ КЛУБОЧКИ»

Дні тижня		Понеділок	Вівторок
Розділи програми			
ФРОНТАЛЬНІ			
Зростаємо дужими		Тема: «Веселі курчата»	На прогулянці: ловіння й кидання м'яча обома руками від грудей; лазіння по гімнастичній стінці приставним кроком
Мова рідна, слово рідне		—	Тема: «Курка з курчатами»
Віконечко у природу		—	—
Музична скарбничка		—	За планом музичного керівника
ПІДГРУПОВІ ТА			
Дитина у довкіллі	Бесіди, екскурсії-огляди, спостереження	Розповідь-бесіда «Чи потрібні нам курчата?»	Бесіда «Що люблять їсти курчата»
Віконечко у природу	Спостереження, хвилинки милування природою, дослідницька діяльність	Спостереження-розгляд курки	Розглядання курчаток або іграшок
Художня література		Тема: вивчення вірша Т. Карпенко «Кульбабочки». Пригадування української народної казки «Курочка Ряба»	Читання оповідання К. Чуковського «Курчатко»
Чарівні фарби і талановиті пальчики		—	Тема: «Гуляють курчата на лужку» (колективне малювання)
Математична скарбничка		Гра «Покажи та розкажи, що змінилося» (лічба в межах 3)	—

ПЛАН ЗА ТЕМОЮ ХОДЯТЬ БІЛЯ КВОЧКИ»

Середа	Четвер	П'ятниця
ЗАНЯТТЯ		
Тема: «Веселі старты для курчат»	На прогулянці: стрибки в довжину через «струмок»; кидання м'яча на підлогу й ловіння його обома руками	Піший перехід до парку
—	—	—
—	—	Тема: «На пташиному дворі»
—	За планом музичного керівника	—
ІНДИВІДУАЛЬНІ ЗАНЯТТЯ		
Ігровий тренінг «На що схожі курчата?»	Гра-міркування «Ким стануть курчат?»	Розглядання знарядь для праці в саду та на городі: лопати, граблів, сапи
Спостереження за сонечком; з'ясувати схожість із курчатками	Спостереження за травою	Спостереження за змінами у парку
Читання вірша Д. Головка «Курчата»	Розглядання ілюстрацій книжок у куточку книги	Обігрування оповідання К. Чуковського «Курчатко»
Гра «Веселі курчата» (малювання паличками на землі)	Тема: «Розписні яєчка» (аплікація)	Гра «Нагодуємо курчат травичкою» (малювання)
Тема: «Куб. Величина предметів»	—	Гра «Знайди місце в ряду»

Дні тижня		Понеділок	Вівторок
Розділи програми			
Граючись зростаємо	Творчі, конструктивно-будівельні ігри, ігри-інсценівки	Сюжетно-рольова гра «Весела сімейка у мами-квочки»	
		Логічна гра «Чому дикі птахи в'ють гнізда, а кури ні?»	—
	Рухливі ігри	«Біжіть до мене», «Квочка і курчата», «Бджілки»	«Курчата», «По стежці», «До жени м'яч»
	Дидактичні ігри та вправи	«Курча чи курочка?»	«Курча яке?», «На що схоже курча?»
Привчаємось працювати	Господарсько-побутова праця	Формування культурно-гігієнічних навичок. Догляд за своїм одягом, обчищення та миття взуття Складання речей на відповідні місця після прогулянки, Складання атрибутів та іграшок після гри в ігровому	
	Праця в природі	Підгодовування пташок, які прилітають на ігровий майданчик	Збирання сміття та гілочок на ігровому майданчику

Середа	Четвер	П'ятниця
Гра-імітація «Помічники»	Гра-імітація «Ми жовтенькі клубочки»	Тема: «Хатинка і доріжка для курчат» (конструктивно-будівельна гра)
«Курчата», «Підкинь м'яч угору», «Дострибни до колоска»	«Не спізнюйся», «Квочка і курчата», «Не наступи»	«Будь обережним», «Курчата», «По рівенькій доріжці»
«Якої пташки не стало?», мовленнєва гра «Курча яке?»	«Що люблять їсти курчата?»	«Хто де попрацював?»
Чергування під час сніданку, обіду, полуденка. після прогулянки. допомога одне одному під час одягання. куточку та на майданчику		Розглядання знарядь праці для роботи у парку
Підсіпання насіння для птахів	Згрібання сміття з газонів	Прогулянка доріжками парку

РОЗГОРНУТИЙ ПЕРСПЕКТИВНИЙ ПЛАН

Дні тижня		Понеділок	Вівторок
Розділи програми			
ФРОНТАЛЬНІ			
Зростаємо дужими		Тема: «У гості до малят завітав веселий гусак»	На прогулянці: метання торбинки з піском на відстань; ходьба по колоді
Мова рідна, слово рідне		—	Тема: «Гуска з гусенятами»
Віконечко у природу		—	—
Музична скарбничка		—	За планом музичного керівника
ПІДГРУПОВІ ТА			
Дитина у довкіллі	Бесіди, екскурсії-огляди, спостереження	Ігрова ситуація «Пташиний двір»	—
Віконечко у природу	Спостереження, хвилинка милування природою, дослідницька діяльність	Спостереження-розглядання гуски	Спостереження за сорокою
Художня література		Тема: вивчення вірша О. Орача «Гусак». Читання вірша Г. Бойка «Гуси-гусенята»	Читання вірша Т. Сажієнко «Кульбабка»
Чарівні фарби і талановиті пальчики		—	Тема: «У нашої бабусі та й веселі гуси» (малювання пір'ячка)
Математична скарбничка		Гра «Що спочатку, а що потім?»	—

ЗА ТЕМОЮ «ГУСКА З ГУСЕНЯТАМИ»

Середа	Четвер	П'ятниця
ЗАНЯТТЯ		
Тема: «Веселий гусак»	На прогулянці: лазіння по гімнастичній стінці приставним кроком; метання м'яча на дальність	Піший перехід територією дитячого садка, на город
—	—	—
—	—	Тема: «Галасливе птаство»
—	За планом музичного керівника	—
ІНДИВІДУАЛЬНІ ЗАНЯТТЯ		
Бесіда «Користь свійських птахів»	Гра «Кому потрібна водиця»	Спостереження за весняними роботами на городі
Спостереження за кульбабками на газоні	Спостереження за водою	Розглядання цибулин перед висаджуванням
Заучування пісеньки «Жили у бабусі»	Читання вірша М. Стельмаха «Гусак»	—
Гра «Черв'ячки для гусенят»	Тема: «Гуска з гусенятами» (колективне ліплення)	Гра «Нагодуємо гусенят зернятами» (малювання)
Гра «Виклади пташенят» (геометричні фігури)	—	Гра «Де сховалось гусенятко?» (орієнтування в просторі)

Дні тижня		Понеділок	Вівторок
Розділи програми			
Граючись зростаємо	Творчі, конструктивно-будівельні ігри, ігри-інсценівки	Сюжетно-рольова гра «У бабусі на подвір'ї»	
		Гра-імітація «Гуси-гусенята»	Гра-імітація «Яка я пташка?»
	Рухливі ігри	«Жили у бабусі», «Гуси й автомобіль», «Дістань пір'ячко»	«А я з гусочкою біжу», «Гуси і кіт», «Не наступи»
	Дидактичні ігри та вправи	Мовленнєва гра «Опиши гусачка»	«Ким виростуть пташенята?»
Привчась працювати	Господарсько-побутова праця	Формування культурно-гігієнічних навичок. Чергування під час сніданку, обіду, полуденка. Складання речей на відповідні місця після прогулянки, Складання атрибутів та іграшок після гри в ігровому	
	Праця в природі	Збирання гілочок та сміття	Підгодовування пташок крихтами хліба та зернятками

Середа	Четвер	П'ятниця
—	Гра-імітація «Качечка»	Тема: «Гуси й гусенята» (художня діяльність із природного матеріалу)
«По стежці», «Покажи гусці м'яч», «Знайди свій будиночок»	«Жили у бабусі», «Тікайте від гусака», «Спіймай рибку»	«Не спізнюйся», «Гуска з гусенятами», «Знайди гусенятко»
«Хто прийшов?»	«Кому що потрібно?»	«Пташиний двір», мовленева гра «Чий хвіст?»
<p>Догляд за своїм одягом та взуттям після прогулянки. допомога одне одному під час одягання. куточку та на майданчику</p>		
Виривання бур'яну на газоні	Поливання квітів на квітнику	Висаджування цибулі та квасолі

РОЗГОРНУТИЙ ПЕРСПЕКТИВНИЙ ПЛАН

Дні тижня		Понеділок	Вівторок
Розділи програми		ФРОНТАЛЬНІ	
Зростаємо дужими		Тема: «Котик Мурчик — спортсмен»	На прогулянці: повзання по гімнастичній лаві з опорою на руки
Мова рідна, слово рідне		—	Тема: «Котик Мурчик — мій дружок»
Віконечко у природу		—	—
Музична скарбничка		—	За планом музичного керівника
ПІДГРУПОВІ ТА			
Дитина у довір'ї	Бесіди, екскурсії-огляди, спостереження	Ігрова ситуація «У котика захворів друг-півник. Що порадити друзям?»	Гра «Як тобі живеться, котуку, у нас у домівці»
Віконечко у природу	Спостереження, хвилинка милування природою, дослідницька діяльність	Спостереження за котом	Спостереження за котом
Художня література		Тема: читання вірша М. Познанської «Моя киця»	Вивчення народної пісеньки «Ой ти коте, коточок». Читання вірша М. Підгірянки «Котик»
Чарівні фарби і талановиті пальчики		Розглядання ілюстрацій із зображенням котів	Тема: «Клубочки для котика» (малювання)
Математична скарбничка		Гра «Доріжка для котика» (широка і вузька)	—

ЗА ТЕМОЮ «КОТИК МУРЧИК ЗБИРАЄ ДРУЗІВ»

Середа	Четвер	П'ятниця
ЗАНЯТТЯ		
Тема: «Мурчик-фізкультурник»	На прогулянці: перестрибування через невисокі предмети; метання м'яча в кошик із-за голови	—
—	—	—
—	—	Тема: «Домашні улюбленці»
—	За планом музичного керівника	—
ІНДИВІДУАЛЬНІ ЗАНЯТТЯ		
—	Бесіда «Правила безпеки зі свійськими тваринами»	Розповідь-бесіда «За що люди люблять котів»
Спостереження за котом, який гріється на сонечку	Спостереження за котом	Спостереження за кошеням
Читання оповідання О. Іваненко «Няв-няв» та вірша О. Пчілки «Котик-мурчик»	Пригадування казки «Котик і півник»	Читання вірша В. Паронової «Кошеня»
Гра «Клубочки для котика»	Тема: «Килимок для котика» (аплікація)	Гра «Заховай мишку від котика» (штрихування)
Тема: «Рівність і нерівність предметів. Геометричні фігури»	—	Гра «Вибери меблі для котика»

Дні тижня		Понеділок	Вівторок
Розділи програми			
Граючись зростаємо	Творчі, конструктивно-будівельні ігри, ігри-інсценівки	Сюжетно-рольова гра «Котик Мурчик захворів»	
		—	Гра-імітація «Кошенята»
	Рухливі ігри	«Пташенята й кіт», «Дожени м'яч», «Хто далі кине?»	«Знайди котика», «Кіт і миші», «Дістань бубличок для котика»
	Дидактичні ігри та вправи	«Кіт гарненький є у мене»	«Відгадай, що це»
Привчась працювати	Господарсько-побутова праця	Формування культурно-гігієнічних навичок. Догляд за своїм одягом, обчищення та миття взуття Складання речей на відповідні місця після прогулянки, Складання атрибутів та іграшок після гри в ігровому	
	Праця в природі	Напування котика молочком	Розчісування шерсті у котика

Середа	Четвер	П'ятниця
Гра-імітація «Сірий котик»	Гра-імітація «Злі коти — добрі коти»	Тема: «Веселий котик» (художня діяльність)
«А я з котиком біжу», «Хто далі кине?», «По рівненській доріжці»	«Кішка і кошенья», «Знайди свій будиночок», «Дострибни до котика»	«Хто збере більше стрічок?», «Біжіть до мене», «Ходить котик по двору»
«Знайди місце в ряду»	«Хто де живе»	«Що любить їсти котик?»
Чергування під час сніданку, обіду, полуденка. після прогулянки. допомога одне одному під час одягання. куточку та на майданчику		
Збирання сміття на майданчику та підмітання доріжки	Гра з котиком	Годування котика

РУХЛИВІ ІГРИ

ХТО ПОКЛИКАВ?

Мета: виховувати увагу та витримку.

Хід гри

Діти стоять або сидять у колі. Одна дитина стає або сідає на стілець у центрі кола, заплющує очі й відгадує голос. Вихователь, не називаючи імені, вказує рукою на будь-кого з дітей, які сидять за спиною дитини, яка відгадує. Той, на кого вказали, встає і голосно називає ім'я дитини, яка сидить посередині кола. Якщо голос відгадано, дитина розплющує очі і вони міняються місцями. Якщо ні — вихователь пропонує їй не розплющувати очей, а ще раз послухати, хто називає її ім'я. Називати може та сама дитина або інша, за вказівкою вихователя.

Після того як змінюється двоє-трьох дітей, вихователь пропонує всім побігати по залу (майданчику). За сигналом вихователя «Шикуйтесь у коло!» діти займають свої місця.

Методичні поради. Відгадувач не розплющує очей доти, доки не вгадає, хто покликав. Діти повинні додержуватись повної тиші.

НЕ НАСТУПИ

Мета: удосконалювати вміння ходити, переступаючи через кубики; розвивати спритність та орієнтування у просторі.

Хід гри

На підлогу ставлять у 2–3 ряди кілька кубиків (5–6) на відстані 1 м один від одного. Двоє-трьох дітей одночасно переходять на інший бік залу (майданчика), переступаючи через кубики й при цьому не наступаючи на них. Після цього вправу виконує друга підгрупа дітей.

Методичні поради. Нагадати дітям, щоб, переступаючи через кубики, вони вище піднімали ноги. При повторенні гри кількість кубиків можна збільшити й запропонувати пришвидшити темп ходьби.

ДІТИ БІЛЯ КЛУМБИ

Мета: удосконалювати навички ходьби й бігу; виховувати увагу й розвивати спритність.

Хід гри

Діти сидять на стільчиках (гімнастичній лаві), розташованих в одному кінці залу (майданчика).

Вихователь

Діти біля клумби гуляють,
Осінні квіточки збирають,
У пучечки гарно їх складають,
Вгору високо піднімають.

Діти розходяться і роблять відповідні рухи. Після слів «На свої місця!» вони біжать до своїх стільців (лави) і сідають.

БІЖІТЬ ДО МЕНЕ

Мета: удосконалювати вміння дітей виконувати рух за сигналом і біг по прямій; учити орієнтуватися у просторі, виховувати увагу.

Хід гри

Діти шикуються у шеренгу на відстані 8–10 м від вихователя. Після слів «Діти, біжіть до мене!» вони виконують дію, а вихователь зустрічає їх із розпростертими руками й каже: «Прибігли! А тепер біжіть назад!» Діти біжать на своє місце. Гра повторюється.

Методичні поради. На початку року гру можна проводити з підгрупою (6–8 дітей). Щоб зацікавити дітей, можна сказати: «Прибігли! Скажіть, що у мене в руках?» (Показати будь-яку іграшку.)

Гру можна ускладнити, створивши перешкоди (підлізти під шнур тощо).

НЕ СПІЗНІЙСЯ

Мета: учити ходити та бігати врозтіч; розвивати спритність.

Хід гри

Діти розташовуються в одному кінці майданчика в «будиночках» (намальованих колах). Вихователь промовляє:

Звірі весело гуляють,
Бігають і стрибають.

Діти розходяться, бігають врозтіч, підстрибують. Після слів вихователя «Швиденько додому!» поспішають до своїх домівок.

ШВИДШЕ ДО СВОЄЇ КВІТОЧКИ

Мета: удосконалювати ходьбу, біг.

Хід гри

Дітей ділять на дві групи. Гравці першої групи знаходять квіти айстри, а другої — жоржини (або інші відомі їм квіти). Групи стають у протилежних кінцях майданчика на відстані 10 м. Вихователь займає місце посередині. Коли він вигукує слово «Айстра!», до нього біжать діти, які тримають у руках айстри, на сигнал «Жоржина!» — діти, які тримають у руках жоржини.

КІШКА Й КОШЕНЯТА

Мета: удосконалювати вміння підлізати під мотузку і пролізати в обруч; виховувати увагу та розвивати спритність.

Хід гри

Дітей ділять на підгрупи по троє. У цих підгрупах одна дитина — «кішка», а решта — «кошенята». Кожна «кішка» з двома «кошенятами» сідає на окремих трьох стільчиках перед дугою та обручем, прив'язаним до стояка (стілця) на відстані 1,5–2 м одне від одного. «Кошенята» почергово підлазять під дугу, пролазять в обруч і стрибають кілька разів на обох ногах. За сигналом вихователя «кішки» починають нявкати. «Кошенята» повертаються до своїх «хаток» (стілчиків). При повторенні гри діти міняються ролями.

Методичні поради. Спочатку гру слід проводити лише з однією підгрупою. Відзначити дітей, які правильно виконали всі завдання й першими повернулися на свої місця.

ПО РІВНЕНЬКІЙ ДОРІЖЦІ

Мета: удосконалювати вміння стрибати на обох ногах, просуваючись уперед, і вміння узгоджувати свої рухи з рухами інших дітей; виховувати увагу.

Хід гри

Діти сидять на лаві в одному кінці майданчика. Вихователь пропонує їм погуляти. Діти встають і йдуть колоною на прогулянку під слова, що їх ритмічно промовляє вихователь:

Рівненькі в нас доріжки,
Рівненькі в нас доріжки,
Раз, два, раз, два...

(Останній рядок повторюють 8 разів.)

По горбочках, по горбочках,
По горбочках, по горбочках.

(Діти стрибають на обох ногах, просуваючись уперед.)

Після слів «У яму — бух!» діти присідають. У відповідь на слова вихователя «Вилізли з ями» діти промовляють: «У-у-ух!» — і випростовуються. Повторивши текст двічі, вихователь каже:

Рівненькі в нас доріжки,
Рівненькі в нас доріжки,
Втомились наші ніжки.

(Діти йдуть повільним кроком.)

Ось там дім —
Живемо ми в нім.

(Діти біжать до лави й сідають.)

Методичні поради. Спочатку показати, як стрибати на обох ногах і присідати. Потрібно стежити, щоб діти, просуваючись у колоні, додержувалися певної відстані (втягнутої вперед руки), не наштовхувались одне на одного, рівно тримали голову й тулуб.

ПІДБІЖІТЬ ДО КВІТКИ (ДЕРЕВА)

Мета: удосконалювати ходьбу й біг; виховувати увагу й учити орієнтуватися у просторі.

Хід гри

Дітям роздають по одній квіточці (червоного або жовтого кольору). Вихователь стає в кінці майданчика і тримає в одній руці червону, а в іншій — жовту квітку. Діти з квітами червоного кольору шикуються в колону напроти червоної квітки, діти із жовтими квітами — напроти жовтої. Вихователь каже: «Ідіть гуляти». Діти ходять або бігають по майданчику в різних напрямках. У цей час вихователь переходить в інший кінець майданчика і, вигукнувши: «Раз, два, три, швидше до квітки біжи!», розводить руки з квітами у сторони. Діти підбігають до квіточок свого кольору. Коли всі займуть місця в колоні, вихователь пропонує підняти квіти вгору й помахати ними.

Гра повторюється.

ПЕРЕНЕСИ КВІТИ

Мета: удосконалювати вміння ходити в одному напрямку, переходити від ходьби до бігу.

Хід гри

Дітям дають завдання перенести по одній квітці на відстань 3–4 м.

Правила гри: щоразу брати із собою лише одну квітку: із квіткою можна тільки йти, без квітки — бігти.

Методичні поради. Перед початком гри кожній дитині показати місце, куди потрібно перенести квітку. Воно має бути напроти дитини.

ХТО ЗБЕРЕ БІЛЬШЕ СТРИЧОК?

Мета: удосконалювати вміння стрибати на обох ногах угору; розвивати спритність.

Хід гри

Між двома стояками натягують мотузку. На неї накидають кольорові стрічки (10–12 шт.), кінці яких мають бути на 10–15 см вище за підняту вгору руку дитини. Трое-четверо дітей стають під мотузкою і починають стрибати (4–6 разів), намагаючись зняти якомога більше стрічок. Перемагає той, хто зібрав більше стрічок.

Методичні поради. Нагадувати, щоб під час стрибка діти робили енергійний мах руками вгору.

ЗНАЙДИ СВІЙ БУДИНОЧОК

Мета: учити швидко орієнтуватися у просторі; удосконалювати вміння ходити та бігати врозтіч; виховувати увагу.

Хід гри

Поділити дітей на дві групи. Одну посадити на лаві або стільцях в одному кінці майданчика (залу), другу — в іншому.

Після слів вихователя «Діти по майданчику гуляють, ходять, бігають, стрибають» вони виконують указані команди. За якийсь час вихователь каже: «Гей, не зівайте, як почуєте гудок — тікайте» і дає сигнал: «У-у-у». Діти поспішають на свої місця (до «будиночка») і сідають на свої стільчики.

Методичні поради. Під час гри дітям нагадують, щоб вони не наштовхувались одне на одного. Вихователь грає разом із дітьми. У кінці гри він відзначає тих дітей, які жодного разу не наштовхнулися на інших, першими після сигналу повернулися до «будиночка» й тихо сіли на стільці. Слід вчасно дати сигнал для відпочинку.

З КУПИНИ НА КУПИНУ

Мета: удосконалювати вміння стрибати в довжину на обох ногах; розвивати спритність.

Хід гри

Діти стоять в одому місці майданчика (залу). Вихователь розкладає на землі (підлозі) обручі або кружечки з картону на відстані 20–30 см один від одного. За сигналом вихователя «Стрибаємо з купини на купину» діти стрибають, відштовхуючись обома ногами, з обруча в обруч (4–5 стрибків).

Методичні поради. Стежити за тим, щоб діти енергійно відштовхувались обома ногами та приземлялися посередині обруча (кружечка).

ХТО БІЛЬШЕ ЗБЕРЕ КВІТІВ? (ГОРІШКІВ)

Мета: удосконалювати вміння ходити, бігати врозтіч.

Хід гри

На майданчику розкладають на одну-дві квітки більше, ніж є гравців. Дітям пропонують походити в різних напрямках по майданчику. За сигналом «Збирай квіти» діти біжать, намагаючись зібрати якнайбільше квітів.

БДЖІЛКИ

Мета: удосконалювати вміння підлізати під шнур і бігати врозтіч; розвивати спритність та орієнтування у просторі.

Хід гри

Діти-«бджілки» сидять у двох-трьох «вуликах» (коло, викладене з мотузки). Перед «вуликами» натягнуто мотузку на висоті 40–50 см. Навколо майданчика (у залі) на стільцях лежать квіти. Після слів вихователя «Бджілки в поле захотіли, знялися й полетіли» «бджілки» вилітають із «вулика», підлазять під мотузку і з гудінням «літають» по майданчику (залу). Після слів вихователя «На квіточки сідають, мед пахучий збирають» діти підходять до квіточок і присідають. Вихователь продовжує: «Знову бджілки полетіли». Діти бігають. Ця вправа — біг та присідання — повторюється 4–6 разів. На слова вихователя «Бджілки у вулики полетіли» діти швидко повертаються на свої місця. Вихователь відзначає «бджілку», яка «прилетіла» найшвидше.

ПО СТЕЖЦІ

Мета: учити ходити по зменшеній опорі; розвивати рівновагу, спритність.

Хід гри

Діти сидять на стільчиках, поставлених під однією стінкою кімнати. Вихователь кладе на підлозі паралельно два шнури (завдовжки 2,5–3 м), на відстані 30–35 см один від одного, і звертається до дітей: «По цій стежці ми підемо гуляти лісом. Йти треба дуже обережно, одне за одним». Діти встають, ідуть по «стежці» аж до кінця і повертаються на свої місця, не наступаючи на шнур.

Методичні поради. Для того щоб підвищити інтерес до гри, за стежкою можна поставити на стільцях або на лаві кілька іграшок: ведмедика, зайчика, лисичку. Стежку поступово звужити до 20 см. Замість стежки можна покласти на підлогу дошку.

ПІДКИНЬ М'ЯЧ ВИЩЕ

Мета: удосконалювати вміння підкидати м'яч угору та ловити його обома руками; розвивати спритність.

Хід гри

Діти беруть м'ячі та розходяться по майданчику. Кожний з них підкидає м'яч обома руками вгору й намагається спіймати його. Якщо дитина не спіймала м'яча, вона піднімає його із землі та знову підкидає вгору.

Методичні поради. Спочатку у грі бере участь одна підгрупа, а після кількаразового повторення — вся група. Слід стежити, щоб діти ловили м'яч кистями рук, не притискаючи його до грудей. Для гри використовують м'ячі діаметром 12–15 см.

ПТАШКИ Й КІТ

Мета: удосконалювати навички ходьби й бігу; виховувати спостережливість і кмітливість.

Хід гри

Діти-«пташки» стоять у великому колі. Посередині кола на стільчику сидить «кіт» і вдає, що спить.

Вихователь промовляє:

Білий котик спить на лаві
Серед нашого двора.
Прилетіли пташенята
Та як крикнуть раптом...

Діти, узявшись за руки і ступаючи дрібним повільним ритмічним кроком, разом із вихователем звужують коло, зупиняються пліч-о-пліч і дружно промовляють: «Кар!» «Кіт» прокидається і кричить: «Няв!» Діти-«пташки» розбігаються навсібіч, а «кіт» їх ловить. Гру повторюють з іншим «котом».

Методичні поради. «Кіт» не розплющує очей, доки не почує слово «кар». Упійманими вважати тих, до кого «кіт» доторкнеться рукою. Дитина, яку впіймали, не може бути «котом» (щоб діти навмисно не піддавались).

КВОЧКА Й КУРЧАТА

Мета: удосконалювати вміння підлізати під мотузку; виховувати увагу і сміливість.

Хід гри

Вихователь виступає в ролі квочки, діти — «курчата». Вони стоять перед мотузкою, натягнутою на висоті 60 см. Окремо сидить «кіт» (помічник вихователя або старша дитина).

Вихователь промовляє:

Вийшли крихітки-курчата,
З ними курочка чубата.
— Ко-ко-ко,— заспокоїла,—
Не підходьте, дітки милі!

(Усі «курчата» з «квочкою» підлазять під мотузку.)

Підходячи до «кішки», вихователь каже:

А в дворі, біля воріт,
Спав на лаві кіт-воркіт,
Очі витріщивши: «Няв!»
Доганять курчаток став.

«Курчата», почувши «Няв!», біжать у «курник» (куточок залу або майданчика). «Кіт» женеться за «курчатами», «квочка», витягнувши «крила» (руки) у сторони, каже: «Геть, коте, не віддам тобі курчаток!»

Методичні поради. Під час підлізання під мотузкою не торкатися підлоги руками. Висоту мотузки над підлогою поступово зменшують до 40 см. Коли «курчата» повертаються додому, підняти мотузку вище, щоб діти не зачепилися за неї.

КУРЧАТА

Мета: учити дітей прислухатися до слів дорослого та виконувати рухи; виховувати доброзичливе ставлення одне до одного.

Хід гри

Вихователь промовляє текст, а діти виконують відповідні рухи.

По доріжці курочка ходила, маленьких діточок учила: «Підніміть крильця, усміхніться, сонечку ясному поклоніться. Не сваріться, помиріться, пострибайте весело, покрутіться. Мої любі діти, грайтеся, розбігайтеся! А як буде яструб близько — до мене збігайтеся».

ЖИЛИ У БАБУСІ

Мета: закріпити навички ходьби по прямій та орієнтування у просторі; розвивати увагу.

Хід гри

Діти-«гуси» сидять або стоять у шерензі в одному кінці кімнати, серед них — «бабуся» (помічник вихователя або старша дитина). Посередині кімнати розставлені стільчики спинками до «гусей». Це — «рів».

Вихователь промовляє:

Жили у бабусі
Білі, білі гуси.

(Діти встають і промовляють: «Га-га-га».)

Вихователь дає вказівку:

Пішли гуси від бабусі.

(Діти йдуть до «рову», промовляючи: «Га-га-га».)

Дорослий продовжує:

Мили гуси лапки
У воді канавки.
Довго вони милися
Та туди й спустилися.

(Діти-«гуси» присідають навпочіпки і вдають, що миють свої «лапки», а потім сідають на килимову доріжку обличчям до сидіння, промовляють: «Га-га-га».)

Вихователь каже:

Ой, кричить бабуся:
— Де ж це мої гуси?
Ой, пропали, ой, пропали
Білі мої гуси!

(Діти встають.)

Вихователь промовляє:

Виходили гуси,
Кланялись бабусі!

(Діти підходять до «бабусі» і роблять глибокий уклін, кажучи: «Га-га-га». «Бабуся» радо зустрічає дітей і танцює з ними.)

ХТО ДАЛІ КИНЕ?

Мета: удосконалювати вміння метати сніжки на дальність; розвивати координацію рухів.

Хід гри

Діти зі сніжками в руках стоять у шерензі на лінії, накресленій на снігу. За сигналом вихователя вони кидають сніжку спочатку правою, а потім лівою рукою якнайдалі. Вихователь відзначає дітей, які кинули сніжку якнайдалі.

ПТАШКИ Й АВТОМОБІЛЬ

Мета: вправляти дітей в орієнтуванні у просторі, бігові зграйкою; учити повторювати рухи за дорослим; виховувати уважність, кмітливість, спритність.

Хід гри

Діти біжать гуртом, як пташки, розвівши руки у сторони й помахуючи ними, немов крилами. Вихователь стоїть збоку й промовляє:

Пташечки маленькі дружно полетіли.
Всі летіли, всі летіли, крильцями махали.
Так вони летіли, крильцями махали,
На стежинку сіли, зернятка клювали.

Після слів «На стежинку сіли» діти присідають і постукують пальчиками: «пташки клюють зернятка».

Потім вихователь, тримаючи в руках обруч, як кермо автомобіля, біжить до «пташок», промовляючи: «бі-бі». Діти тікають від автомобіля й біжать у задалегідь визначене місце кімнати — «гніздечко».

Наступного разу роль «автомобіля» виконує одна дитина або кілька дітей.

ПТАШКИ Й КІТ

Мета: удосконалювати навички ходьби й бігу; виховувати спостережливість і кмітливість.

Хід гри

Діти-«пташки» стоять у великому колі. Посередині кола на стільчику сидить «кіт» і вдає, що спить.

Вихователь промовляє:

Білий котик спить на лаві
Серед нашого двора.
Прилетіли пташенята
Та як крикнуть раптом...

Діти, узявшись за руки і ступаючи дрібним повільним ритмічним кроком, разом із вихователем звужують коло, зупиняються пліч-о-пліч і дружно промовляють: «Кар!» «Кіт» прокидається і кричить: «Няв!» Діти-«пташки» розбігаються навсібіч, а «кіт» їх ловить. Гру повторюють з іншим «котом».

Методичні поради. «Кіт» не розплющує очей, доки не почує слово «кар». Упійманими вважати тих, до кого «кіт» доторкнеться рукою. Дитина, яку впіймали, не може бути «котом» (щоб діти навмисно не піддавались).

ПТАШКА І ПТАШЕНЯТА

Мета: учити дітей ходити та бігати врозтіч, не наштовхуючись одне на одного; виховувати увагу, вчити орієнтуватися у просторі.

Хід гри

Учасників гри розподіляють на чотири-п'ять груп, у кожній з яких — по шестеро-восьмеро дітей. Кожна група «пташенят» має свою хатку — «гніздо» (коло діаметром 3 м, намальоване на землі або викладене скакалкою). У кожній групі гравців — своя «мати-пташка».

Вихователь говорить: «Полетіли пташки». Діти вибігають із «гнізда», стрибають, махають руками, ніби пташки крилами, бігають по майданчику. Після слів вихователя «Летіть додому, пташенята» вони разом зі своєю «мамою» повертаються у «гніздо» і стають у коло. «Пташка-матуся» годує їх зернятками — пучкою руки торкається долоньки кожної дитини.

Методичні поради. «Пташенята» вилітають із гнізд і повертаються до них тільки за сигналом вихователя.

ДІСТАНЬ ПІР'ЯЧКО

Мета: удосконалювати навички стрибання вгору поштовхом обох ніг; розвивати спритність та окомір.

Хід гри

Між двома стояками прикріплюють шнур на 10–15 см вище від піднятих угору рук дитини. До шнура прив'язують 5–6 пір'їнок на певній відстані одна від одної.

Вихователь викликає п'ятьох або шістьох дітей, які стають під пір'їнками й за сигналом вихователя виконують 3–4 стрибки вгору поштовхом обох ніг, намагаючись дістати пір'їнку, після чого повертаються на свої місця. Вихователь відзначає дітей, які з першого разу дістали пір'їнки, тобто доторкнулися до них обома руками.

Методичні поради. Підказати, щоб під час стрибка діти виконували енергійний мах обома руками вгору.

ДОСТРИБНИ ДО КОЛОСКА

Мета: удосконалювати вміння стрибати на обох ногах, просуваючись уперед; розвивати спритність.

Хід гри

На відстані 2,5–3 м від викладеного шнура вихователь ставить на підставках 4–5 колосків. Четверо-п'ятеро дітей стають у шеренгу й за сигналом вихователя починають стрибати на обох ногах, просуваючись уперед до колосків. Коли дитина дострибне до колоска, вона піднімає його над головою і знову ставить на місце. У зворотному напрямку діти повертаються бігом.

Методичні поради. Стежити за тим, щоб діти виконували стрибки з одночасним відштовхуванням обома ногами і змахом рук уперед-угору. Після кількаразового повторення гри відстань для стрибків можна збільшити до 4 м.

БУДЬ ОБЕРЕЖНИМ

Мета: удосконалювати вміння повзати по гімнастичній лаві в упорі на колінах; виховувати уважність і сміливість.

Хід гри

Діти сидять на стільчиках уздовж гімнастичної лави. За вказівкою вихователя вони по черзі підходять до гімнастичної лави, стають на одному кінці лави в упор стоячи на колінах і повзуть до її кінця, тримаючись за край, після чого піднімаються і сходять із лави.

Методичні поради. У разі потреби вихователь допомагає дитині, підтримуючи її. Цю вправу можна повторити на похилій дошці, один кінець якої покладено на куб заввишки 15—20 см.

ДІСТАНЬ ЯБЛУКО (ГРУШУ, ОВОЧ)

Мета: розвивати окомір, упевненість, спритність; виховувати почуття взаємодопомоги.

Хід гри

Між двома стояками або деревами на відстані 3–4 м натягують мотузку так, щоб вона була на 10–15 см вище за зріст дітей із піднятими вгору руками. До неї прикріплюють яблука, груші або овочі. Дітей ділять на кілька підгруп, кожна з яких отримує кошик. За сигналом вихователя вони зривають по одному яблуку (груші, овочу) і кладуть до кошика своєї команди. Виграє та команда, яка назбирає повний кошик першою.



ДИДАКТИЧНІ ІГРИ

РОЗМОВА КВІТІВ

Мета: закріпити знання дітей про весняні первоцвіти, їхній вигляд, особливості, місце зростання; розвивати пам'ять, логічне мислення.

Матеріал: значки із зображенням різних весняних квітів.

Хід гри

Вихователь пропонує дітям обрати значки із зображенням різних весняних квітів. Діти уявляють себе цими квітами і за допомогою вихователя придумують, про що ці квіти могли б розмовляти. Діти придумують по кілька речень та розігрують діалоги. Вихователь контролює правильність дій.

ЩО ЗМІНИЛОСЯ?

Мета: вчити дітей називати весняні зміни, знаходити відповідні картинки; розвивати зорову пам'ять, увагу.

Матеріал: великі картини із зображенням природи різних пір року; маленькі картини із зображенням природних явищ для всіх дітей (сніг, дощ, весняні струмки, жовте листя тощо).

Хід гри

Кожна дитина отримує картинку із зображенням певного явища природи. Вихователь пропонує кожній дитині підійти до картини з відповідною порою року. Далі треба назвати свою пору року, пояснити, чому саме дитина підійшла до тієї чи іншої картини.

НАЗВИ ДЕРЕВО

Мета: закріпити вміння дітей упізнавати й називати дерева біля майданчика; розвивати зорову пам'ять; виховувати любов до природи.

Матеріал: дерева біля майданчика.

Хід гри

Діти разом із вихователем пригадують назви дерев, які ростуть на майданчику. Потім вихователь просить знайти певне дерево і підбігти до нього. Наприклад: «Хто швидше знайде березу? Один, два, три — до берези біжи!» Діти повинні знайти березу та підбігти до неї. Гра триває, поки діти не стомляться.

ДОДАЙ СЛІВЦЕ (МОВЛЕННЄВА ГРА)

Мета: вправляти дітей у римуванні; розвивати пам'ять, логічне мислення.

Хід гри

Вихователь читає незавершені речення, а діти добирають слово, щоб утворилася рима. Щоб город перекопати, беремо до рук... (*лопати*).

Потім у велику грядку висіваємо... (*зернятка*).

Буде сонце і тепло, щоб зернятко... (*проросло*).

А чому рослина сходить? Бо корінчики п'ють... (*воду*).

ЧАСТИНИ РОСЛИН

Мета: закріпити назви частин рослини; виховувати любов до природи.

Хід гри

Вихователь розпочинає речення, а діти повинні закінчити їх, додавши назву частини рослини. Наприклад:

У кожного дерева є міцний, укритий корою... (*стовбур*).

У кущів стовбура немає, а тільки... (*гілочки*).

На гілочках дерев та кущів ростуть... (*листочки*).

А у квітів і трав листячко росте зі... (*стебла*).

Кожна рослина в землі має... (*корінь*).

Восени на деревах та кущах дозрівають... (*плоди*).

Наприкінці гри проводиться узагальнення: діти називають усі згадані частини рослин.

ЗНАЙДИ КВІТКУ

Мета: закріпити вміння дітей знаходити та називати весняні квіти; виховувати любов до природи.

Матеріал: картинки із зображенням весняних вітів.

Хід гри

Вихователь пропонує дітям знайти квітку, яку він називає. Діти знаходять її, повторюють її назву.

МАГАЗИН КВІТІВ

Мета: закріпити назви та зовнішні ознаки квітів, що ростуть у «куточку природи»; вчити описувати рослини двома-трьома реченнями; розвивати зв'язне мовлення, пам'ять.

Матеріал: рослини «куточка природи».

Хід гри

Вихователь-«продавець» пропонує дітям купити квіти. Щоб купити квітку, треба її назвати і описати. Наприклад: «Це фіалка, у неї кругле невелике пухнасте листячко. Її квіти маленькі, гарні, ніжні, фіолетового кольору».

ВЕСНЯНІ КЛОПОТИ

Мета: розширювати розуміння взаємозв'язків у живій і неживій природі; виховувати інтерес до природи; викликати інтерес до праці дорослих навесні.

Хід гри

Діти за допомогою навідних питань вихователя знаходять, показують і розповідають про те, що було впорядковано на території дитячого садка.

Що сталося з нашою клумбою?

Що зробили з деревами?

Що зробили з «живим парканчиком» кущових рослин?

Що зробили з асфальтовими доріжками, як вони змінилися?

Що ми можемо сказати тим, хто так добре навів лад на подвір'ї дитячого садка?

ПОСАДИ КВІТИ НА КЛУМБУ

Мета: вчити дітей називати рослини, що ростуть на клумбах; розвивати вміння називати основні кольори, дрібну моторику рук, зорову пам'ять; виховувати любов до всього прекрасного.

Матеріал: клумба (з картону), різнокольорові картонні квіти.

Хід гри

Вихователь роздає дітям квіти і пропонує «посадити їх на клумбу», щоб потім ними милуватися. Діти називають, якого кольору квітка у кожного з них, уставляють квіти в розрізи на клумбі та милуються ними.

ПОРІВНЯЙ КУРОЧКУ І ПІВНИКА

Мета: закріпити уявлення дітей про свійських птахів (курку та півника) і вміння помічати їхню схожість та відмінності від ними; розвивати зорову пам'ять, увагу, мислення.

Матеріал: іграшкові курка та півник або їх зображення.

Хід гри

Вихователь пропонує дітям уважно роздивитися курку та півника. Після цього діти спочатку повинні з'ясувати, що в них однакове. Наприклад: «Тіло півника та курочки вкрите пір'ям. У півника і в курочки є крила».

Коли діти перелічили всі ознаки схожості, вихователь пропонує назвати те, що у птахів різне. Наприклад: «У курочки гребінець маленький, а в півника великий. У курочки хвіст одного кольору, а в півника різнокольоровий, яскравий».

ДОПОВНИ РЕЧЕННЯ (МОВЛЕННЄВА ГРА)

Мета: закріпити вміння дітей доповнювати речення, логічно завершуючи думку; розвивати логічне мислення, пам'ять; виховувати культуру поведінки під час прогулянки.

Хід гри

Вихователь пропонує дітям доповнити речення.

Коли я йду на прогулянку, то вдягаю...

На прогулянку я можу взяти з собою...

Коли я виходжу на прогулянку, мені хочеться...

Я знаю, що на прогулянці не слід... І т. ін.

КИМ ВИРОСТУТЬ ПТАШЕНЯТА?

Мета: закріпити знання дітей про свійських птахів та їхніх пташенят; розвивати логічне мислення; виховувати турботливе ставлення до птахів.

Матеріал: мольберт, картинки із зображеннями свійських птахів та їхніх пташенят.

Хід гри

Вихователь роздає дітям картинки із зображенням пташенят свійських птахів і пропонує вибрати на мольберті картинку із зображенням тих птахів, якими стануть пташенята, коли підروуть. Діти вибирають картинки, називають пташенят і дорослих птахів, відповідаючи на запитання:

Ким стане гусенятко?

Ким стане каченятко? І т. ін.

УПІЗНАЙ ПТАШКУ

Мета: продовжувати вчити дітей упізнавати і називати свійських птахів; розвивати пам'ять, увагу; виховувати любов до птахів.

Матеріал: набірне полотно, картинки із зображенням свійських птахів, фішки.

Хід гри

Перед дітьми на набірному полотні — птахи. Вихователь пропонує дітям назвати їх. Хто правильно називає пташку, той отримує фішку.

ХТО ЯК ГОВОРИТЬ?

Мета: розвивати мовлення й артикуляційний апарат; поглибити уявлення дітей про свійських птахів.

Матеріал: лялька.

Хід гри

Вихователь і діти садять ляльку в коло і проводять гру за змістом вірша Л. Колос «Прислухайтесь, хто як говорить».

— Няв-няв-няв, — муркоче киця.
 — Гав-гав-гав, — завів Сірко.
 А яка домашня птиця
 Промовляє: «Ко-ко-ко»?
 Хто «тьох-тьох» співа в садку?
 Хто так сонце зустрічає:
 «Ку-ку-рік! Ку-ку-рі-ку»?
 Хто «ців-ців» щебече в стрісі?
 Хто кричить «ку-ку» у лісі?

Діти дають відповіді на запитання вірша, наслідують звуки птахів. Якщо діти вагаються, дорослий допомагає їм.

ЛАНЦЮЖОК КОМПЛІМЕНТІВ

Мета: закріпити вміння дітей говорити одне одному компліменти; розвивати мовлення, мислення; виховувати дружелюбність.

Хід гри

Діти утворюють коло, беруться за руки. Спершу вихователь починає говорити до дитини, яку тримає за руку праворуч. Наприклад: «Тарасику, ти сьогодні такий чемний!» Далі ця дитина звертається свого сусіда, якого тримає за руку праворуч. Якщо дитині важко вимовити комплімент, то їй допомагають інші діти.

КУРЧА ЯКЕ? (МОВЛЕННЄВА ГРА)

Мета: закріпити вміння добирати прикметники до іменників; розвивати мовлення, пам'ять, мислення.

Хід гри

Вихователь пропонує дітям по колу, одне за одним розповісти про курча, яке воно.

ЗНАЙДИ МАМУ

Мета: закріпити вміння дітей знаходити малят свійських тварин та називати їх; розвивати пам'ять, мовлення, увагу.

Матеріал: серія картинок «Свійські тварини з малятами».

Хід гри

Вихователь пропонує дітям допомогти свійським тваринкам. Треба знайти малят, які загубилися. Діти працюють парами. Одна дитина бере тварину, друга шукає. Діти повинні назвати тваринку та її дитинча.

КУРЧА ЧИ КУРОЧКА?

Мета: продовжувати вчити дітей збирати розрізні картинки з 4-х частин в одну цілу, працювати парами; розвивати зорову пам'ять, увагу.

Матеріал: розрізні картинки із зображенням курочки та курчати.

Хід гри

Вихователь об'єднує дітей у пари, кожній парі роздає розрізні картинки. Діти збирають картинки. Хто зібрав — піднімає руку, показує картинку і називає її зображення.

НА ЩО СХОЖЕ КУРЧА

Мета: закріпити уявлення дітей про курчат та вміння помічати їхню схожість із предметами чи явищами природи.

Хід гри

Вихователь читає незавершені речення, діти їх завершують, утворюючи порівняння.
Курчатка жовтенькі, як...
Курчатка м'якенькі та тепленькі, як... І т. ін.

ЯКОЇ ПТАШКИ НЕ СТАЛО?

Мета: продовжувати вчити дітей упізнавати та називати птахів; розвивати зорову пам'ять, уважність; виховувати старанність.

Матеріал: картинки із зображенням птахів, мольберт.

Хід гри

Вихователь пропонує дітям поглянути на набірне полотно, назвати всіх пташок, заплющити очі. Потім ховає одну пташку, а діти повинні відгадати, кого сховав вихователь.

ЧИЙ ХВІСТ? (МОВЛЕННЄВА ГРА)

Мета: закріпити вміння дітей утворювати присвійні прикметники від іменників; розвивати логічне мислення, увагу.

Матеріал: картинки із зображеннями хвостів різних тварин.

Хід гри

Вихователь розповідає, що якось виникла у тварин суперечка, де чий хвіст. Пропонує допомогти тваринкам знайти їхні хвости. Вихователь почергово показує зображення різних хвостів і запитує: «Чий це хвіст?» Діти відповідають, вживаючи присвійні іменники.

ЩО ЛЮБЛЯТЬ ЇСТИ КУРЧАТА?

Мета: закріпити знання дітей про спосіб живлення курчат та їхню улюблену їжу; виховувати бажання піклуватися про свійських тварин.

Матеріал: тарілочки з їжею для курчат.

Хід гри

Вихователь виставляє тарілочки з будь-яким зерном, водою, хлібом, травою і пропонує розповісти, яку їжу люблять їсти курчата, «погодувати» курчат.

ХТО ДЕ ПОПРАЦЮВАВ?

Мета: закріпити знання дітей про весняні роботи на городі, подвір'ї, у парку; виховувати дбайливе ставлення до людської праці, бажання допомагати.

Матеріал: картинки із зображенням знарядь сільськогосподарської праці або відповідні іграшки.

Хід гри

Вихователь пропонує дітям відповісти на запитання, пояснюючи призначення того чи іншого предмета.

Для чого потрібна лопата?

Де попрацювала в нас лопата?

Для чого потрібні граблі?

Де попрацювали граблі в нашому дитячому садку? І т. ін.

Під час гри вихователь допомагає дітям зорієнтуватись і дати правильні відповіді. Діти в ході гри знаходять і показують ті об'єкти, про які йдеться.

ОПИШИ ГУСАЧКА (МОВЛЕННЄВА ГРА)

Мета: закріпити вміння складати невеликі описові розповіді; розвивати зв'язне мовлення, пам'ять.

Хід гри

Вихователь пропонує дітям описати гусачка, відповідаючи на запитання:

Хто це?

Який він за розміром?

Який у нього дзьоб? Які крила? Який хвіст?

Що в нього є на лапках? Для чого вони потрібні гусакові?

ВІДГАДАЙ, ЩО ЦЕ

Мета: формувати вміння відгадувати предмети за описом.

Матеріал: іграшковий кіт.

Хід гри

Вихователь описує ту чи іншу частину тіла котика, а діти повинні назвати її та показати на іграшці.

У котика довгий, красивий та пухнастий... (*хвостик*).

У котика блискучі, зелені та пильні... (*очі*).

У котика довгі, тонкі та чутливі... (*вуса*).

У котика сіре, тепле та пухнасте... (*хутро*). І т. ін.

ХТО ПРИЙШОВ?

Мета: закріпити вміння дітей правильно називати тварин та їхніх дитинчат, розвивати вміння впізнавати їх за голосом та відтворювати їхні звуки; виховувати бережливе ставлення до тварин.

Матеріал: мотузок, дзвоник.

Хід гри

Діти сидять на лавці. На певній відстані від них протягнуто мотузок, до якого підвішено дзвоник на висоті зросту дітей. Вихователь кличе до себе двох-трьох дітей і домовляється, хто з них ким буде. До мотузка підбігає перша дитина, підстрибує і тричі дзвонить.

Д і т и. Хто прийшов?

Д и т и н а. Гав-гав-гав!

Діти відгадують, що прийшов собака. Дитина, яка зображує собаку, сідає на місце. До дзвінка підбігає інша дитина, і гра продовжується.

ЩО ЛЮБИТЬ ЇСТИ КОТИК?

Мета: закріплювати знання дітей про те, чим харчується котик; розвивати увагу, пам'ять, мислення; виховувати бажання піклуватися про свійських тварин.

Матеріал: картинки із зображенням їжі — такої, що підходить для kota, і такої, що не підходить.

Хід гри

Вихователь пропонує дітям «погодувати» котика — вибрати картинки із зображенням їжі для kota.

ЗНАЙДИ МІСЦЕ В РЯДУ

Мета: учить дітей орієнтуватись у просторі, розуміти поняття «ліворуч», «праворуч», «біля», «перед», «за», «угорі»; розвивати пам'ять, мислення.

Матеріал: картинки із зображенням свійських тварин та їхніх дитинчат, підставка.

Хід гри

Вихователь показує картинки із зображенням тварин та їхніх дитинчат і пропонує дітям назвати їх (собака і цуценя, кішка і кошеня, корова і теля тощо). Картинки виставляє на підставку, в тій самій послідовності, у якій їх було показано. Після цього, показуючи, наприклад, на кішку, вихователь запитує: «Хто стоїть поряд із нею?» Діти відповідають. Гра триває, поки діти не назвуть усіх тварин та їхніх дитинчат.

КІТ ГАРНЕНЬКИЙ Є У МЕНЕ

Мета: вправляти дітей у складанні невеличких описових розповідей; закріпити уявлення дітей про зовнішній вигляд, особливості поведінки kota; розвивати зв'язне мовлення, пам'ять.

Хід гри

Вихователь пропонує дітям, у яких є коти, розповісти про них, відповідаючи на запитання:

Твій котик великий чи малий?

Як його звати?

Що він любить робити?

Як ти з ним граєшся?

Чим ти його годуєш?

ЯЄЧКА ЯКІ? (МОВЛЕННЄВА ГРА)

Мета: закріпити вміння дітей добирати прикметники до іменників; розвивати мовлення, пам'ять, логічне мислення.

Матеріал: м'яч.

Хід гри

Вихователь кидає дітям по черзі м'яч і пропонує відповісти на запитання: «Яєчка які? А ще які?»

ПТАШИНИЙ ДВІР

Мета: закріпити вміння розпізнавати свійських птахів за їхніми зовнішніми особливостями; вправляти в наслідуванні їхніх звуків.

Матеріал: шапочки із зображенням свійських птахів.

Хід гри

Вихователь одягає дітям шапочки із зображенням свійських птахів і ставить запитання:

Хто кахкає? Як кахкають качки?

Хто кукурає? Як кукурає півник?

Хто квокче? Як кудахкає курочка? І т. ін.

Виходять тільки ті діти, у кого на шапочці зображений відповідний птах, і наслідують його звуки.

ХТО ДЕ ЖИВЕ?

Мета: вчити дітей називати диких і свійських тварин; класифікувати їх; розвивати мовлення, пам'ять, увагу; виховувати любов до природи.

Хід гри

Діти діляться на групи по 4–5 осіб. Кожна група зображує певних тварин чи птахів. Вихователь домовляється з кожною групою дітей, голоси якої тварини чи птаха вони наслідуватимуть. Потім обходить «будиночок» (групу дітей), «стукає» і запитує: «Хто в цій хатинці живе?» Діти відповідають: «Ко-ко-ко!» Вихователь відгадує: «Тут живуть кури». «Стукає» в інший «будиночок» і знову запитує. Гра проводиться кілька разів, потім вона ускладнюється тим, що відгадує не вихователь, а самі діти.

КОМУ ЩО ПОТРІБНО?

Мета: закріпити знання дітей про свійських тварин, їхнє житло, особливості харчування та поведінки; розвивати пам'ять, логічне мислення; виховувати турботливе ставлення до тварин.

Матеріал: мольберт, картинки із зображенням свійських тварин та предметів, які потрібні їм для життя.

Хід гри

Вихователь роздає дітям картинки із зображенням свійських тварин. Діти розглядають цих тварин та називають. На мольберті виставлені предметні картинки. Вихователь пропонує дітям обрати картинку для їхніх тварин, відповідаючи на запитання:

Кому потрібна будка?

Кому потрібні ночви з водою?

Кому потрібна зелена травичка? І т. ін.

ХУДОЖНІ ТВОРИ

Півник і двоє мишенят

(Українська народна казка)

Жили собі двоє мишенят — Круть та Верть і півник Голосисте Горлечко. Мишенята було тільки й знають, що танцюють та співають. А півник у досвіта встане, всіх піснею збудить та й до роботи береться. Ото якось підмітав у дворі та й знайшов пшеничний колосок.

— Круть, Верть, — став гукати півник, — а гляньте-но, що я знайшов!

Поприбігали мишенята та й кажуть:

— Коли б це його обмолотити...

— А хто молотитиме? — питається півник.

— Не я! — одказує одне мишеня.

— Не я! — одказує друге мишеня.

— Я обмолочу, — каже до них півник. І взявся до роботи. А мишенята й далі граються.

От вже й обмолотив півник колосок та й знов гукає:

— Гей, Круть, гей, Верть, йдіть гляньте, скільки зерна я намолотив!

Поприбігали мишенята.

— Треба, — кажуть, — зерно до млина однести та борошна намолоть.

— А хто понесе? — питає півник.

— Не я! — гукає Круть.

— Не я! — гукає Верть.

— Ну то я однесу, — каже півник. Узяв на плечі мішок та й пішов.

А мишенята собі скачуть — у довгої лози граються. Прийшов півник додому, знов кличе мишенят:

— Гей, Круть, гей, Верть! Я борошно приніс. Поприбігали мишенята, пораділи.

— Ой, півничку! Вже тепер тісто треба замісити та піріжечків спекти.

— Хто ж міситиме? — питає півник. А мишенята знов своє:

— Не я! — пищить Круть.

— Не я! — пищить Верть.

Подумав, подумав півник та й каже:

— Доведеться мені, мабуть.

От замісив півник тісто, приніс дрова та й розпалив у печі. А як у печі нагоріло, посадив піріжки. Мишенята й собі діло мають: пісень співають, танцюють.

А ось і спеклися піріжки, повиймав їх півник, виклав на столі.

А мишенята вже й тут. І гукати їх не треба.

— Ох, і голодний я! — каже Круть.

— А я який голодний! — каже Верть. Та й посідали до столу.

А півник каже:

— Стривайте-но, стривайте! Ви мені перше скажіть, хто знайшов колосок?

— Ти, — кажуть мишенята.

— А хто його обмолотив?

— Ти, — вже тихіше відказують Круть із Вертем.

— А тісто хто місив? Піч витопив? Піріжків напик?

— Ти, — вже зовсім нищечком кажуть мишенята.

— А що ж ви робили?

Що мали казати мишенята? Нічого. Стали вони вилазити з-за столу, а півник їх і не тримає. Хто ж отаких лінюхів піріжками пригощатиме?

І в Ясочки є грядка

Н. Забіла

Ранком сонце лине просто в хату, промені лягають на поріг.

Вийшла Яся у садок гуляти, де ще так недавно танув сніг. А тепер — росте на гіллі листя, горобці веселі цвірінчать, і нової травки гострі списи з-під трави торішньої стирчать.

Край паркану — що це роблять діти? Скільки сміху, галасу й турбот! Підійшла Ясюня подивитись:

— Це ж вони тут скопують город!

Сміх і галас:

— В мене будуть дині!

— В мене морква!

— В мене буряки!

А в того — гарбуз з смачним насінням, і в'юнкий горох, і огірки...

А Ясюня ще така маленька, наймолодша між усіх діток: чорні очка, личко рожевеньке і кругленька вся, як огірок. Тягне Яся і собі лопатку, — ой, яка ж велика та важка!

— Буде в мене теж маленька грядка, як у всіх дітей із дитсадка!

І скопала грядку наша Яся, не відстала від усіх діток, їй, щоправда, допоміг Михасик, та Роман, та Лесь, та Ігорьок...

— Ну, мала, яке ж тобі насіння?

А мала й не знає: що саджать? Посадити б їй солодкі дині, що під сонцем, як свинки, лежать? Чи червону моркву? Чи салату? Чи смачні зелені огірки? Чи капусту — потім шаткувати? Чи горошок, щоб зривать стручки?..

Узяла Ясюня по зернятку й буряків, і моркви, й те, і те...

Ой, і буде ж у Ясюні грядка, мабуть, краща, ніж у всіх дітей! Йде робота радісна і спора, веселіша за найкращу гру. А весняне сонце лізе вгору, і пече, й цілує дівчорі.

Курчатко

К. Чуковський

Було собі на світі курчатко. Воно було маленьке. Ось таке.

(Після кожного рядка вихователь показує дітям відповідні картинки.)

Але воно думало, що воно дуже велике, і гордовито задирало голову. Ось так.

І була в нього мама. Мама його дуже любила. Мама була така.

Мама годувала його черв'яками. І були ці черв'яки ось такі.

Одного разу наскочив на маму чорний кіт і погнав її геть із двору. І був чорний кіт ось такий.

Курчатко залишилось коло паркана само.

Коли це бачить воно: злетів на паркан гарний півень, витягнув шию ось так і щосили загорлав: «Ку-ку-рі-ку!» Ще й поглянув гордовито на всі боки: «Чи я не молодець? Чи я не співець?»

Курчаті це дуже сподобалося. Воно теж витягнуло шию ось так. І щосили запищало: «Пі-пі-пі-пі! Я також молодець!» Але спіткнулося й гепнулося в калюжу. Ось так.

У калюжі сиділа жаба. Вона побачила його і засміялася: «Ха-ха-ха! Квак-квак! Ну й співак! Ну й співак!»

Тут прибігла до курчатка мама. Вона пожаліла й приголубила його. Ось так.

Котик і півник

(Українська народна казка)

Жили собі котик і півник. Котик ходив у ліс по дрова, а півник їсти варив. Іде котик з дому та й наказує:

— Не відкривай, півнику, лисичці, бо вкраде тебе та й у суп вкине.

Пішов котик, а лисичка вже й тут як тут.

— Півнику, півнику, виглянь у віконечко,

Я тобі зерен принесла.

Півник виглянув у віконечко, а лисичка його хап та й понесла. Кричить півник:

— Несе мене лиска
По каміннім мості,
На золотім хвості.
Котику-братику,
Порятуй мене.

Прибіг котик і вирятував півника з біди. На другий день іде з дому і знову просить півника, щоб не відкривав нікому. Не послухав півник: тільки прийшла лисичка, відразу ж і відкрив віконце. Лисичка його вхопила і несе.

А півник кричить:
— Несе мене лиска
По каміннім мості,
На золотім хвості.
Котику-братику,
Порятуй мене.

Почув котик і на цей раз, прибіг і визволив з біди. На третій день збирається котик у ліс по дрова і каже:

— Півнику, сьогодні я піду дуже далеко. Що б не казала тобі лисичка — не відчиняй віконце, бо на цей раз, коли потрапиш у біду, я не почую.

Пішов котик. А лисичка вже й тут:

— Півнику, півнику, виглянь у віконечко.

— Ток, ток, не велів коток, — відмовляє півник.

— Ну як хочеш. Тільки знай: проїздили дорогою люди, везли зерно. Мішок розв'язався, і пшеничка посипалася на землю. Не хочеш вийти, то когось іншого покличу.

Сказавши це, хитра лисичка насипала пшеничку на стежці, а сама заховалася. Через деякий час виглянув півник — і справді лежить зерно пшенички. Він, не довго думаючи, вийшов на вулицю і почав клювати зерно, зовсім забувши про обережність. Вибігла зі схованки лисиця, вхопила півника та й понесла. А він кричить:

— Несе мене лиска
По каміннім мості,
На золотім хвості.
Котику-братику,
Порятуй мене.

Кричав, сердешний, кричав, але котик не почув, бо був далеко. Повернувся котик увечері додому і дуже засмутився, що півника нема. Вирішив він іти визволяти товариша з біди. Узяв із собою писану торбу, дудку. Прийшов до лисиччиного будинку. А тут збираються варити суп із півника. Коли це чують:

Ой у лиски, лиски, новий двір,
 Ще й чотири дочки на підбір.
 А п'ятий синок Пилипок.
 Вийди, лиско, подивися,
 Чи хороше граю.

— Ой, мамо, піду я подивлюся, хто це так грає, — сказала старша дочка.

Тільки вона за поріг, а котик її цок у лобок та в писану торбу. І знову грає. Так і виманив з хати котик інших трьох сестер. А лисичка чекала-чекала та й посилає сина:

— Піди лиш подивися, що вони там роблять, та швиденько гони їх у хату.

Тільки той на поріг, а котик його цок у лобок та в писану торбу. Чекала лисичка дитей, та й каже:

— Піду я сама подивлюся, де вони там забарилися.

Не встигла вона ступити на поріг, як сама опинилася коло діток у торбі. А котик вбіг у хату, розв'язав півника. Як же зрадів бідолаха, обійняв котика, заплакав з радощів. Щасливі друзі пішли додому.

З тих пір півник завжди і в усьому слухався котика і ніколи більше не потрапляв халепу.

Курочка ряба

(Українська народна казка)

Жили собі дід та баба, та була в них курочка ряба. Знесла курочка яєчко. Дід бив, бив — не розбив, баба била, била — не розбила. Бігла мишка, хвостиком зачепила, яєчко покотилося та й розбилося. Дід плаче, баба плаче, а курочка кудкудаче:

— Не плач діду, не плач, бабо, знесу я вам яєчко не просте, а золоте.

Котик-муркотик

І. Блажкевич

Ох і любить спать на сонці
 Котик наш, муркотик,
 Цілий день він на віконці
 Гріє свій животик.

Кульбаби

К. Перелісна

Вчора травка зеленіла,
 А кульбабок не було...
 А сьогодні — гляньте, скільки
 Їх, жовтеньких, розцвіло!

Ах, які вони м'якенькі,
 Як притулиш до щоки!
 Зробимо ланцюг великий
 І на голови вінки!

Котики вербові

А. Камінчук

Сонце по діброві
 Ходить, як лисичка.
 Котики вербові
 Жмурять жовті вічка.

Вже не хочуть спати,
 Хоч і трішки сонні,
 Гріють лапенята
 На яснім осонні.

Кульбабочки

Т. Карпенко

Наче жовтенькі курчатка,
 Загубилися в траві.
 То кульбабочки маленькі
 Посміхаються мені.

Квітневий дощик*С. Погорєлова*

— Дощик, дощик, чом ти ллєш?
 — Я водиці не жалію:
 Землю мию, мию, мию.
 Мию вулиці й стежки,
 Мию двір і квітники.
 На деревах мию листя,
 Обмиваю тин і пліт,
 Щоб були до свята чисті
 І умиті всі як слід!

Квіти*Н. Забіла*

Під віконцями на сонці
 У весняному саду
 У земельку, як в постельку,
 Я насіннячко кладу.

Сонце, смійся! Дощик, лийся!
 Линьте, краплі, до землі,
 Щоб на грядках у зернятках
 Кріпли паростки малі.

Співаки*К. Перелісна*

Сизий півень-задерика
 День і ніч все кукуріка,
 Скаче грізно на тинку
 Тай й гука: «Ку-ку-ріку!»
 Біла курочка кокаче,
 Біля нього стате хоче
 Й тягне шию отако,
 Щоб співати: «Ко-ко-ко!»

А курчата біля квочки,
 Як малесенькі грибочки,
 Щоб завчити добре слів,
 Розкричались: «Ців-ців-ців!»
 Пес кудлатий із-за буди
 Їм гарчить: «А тихо буде?
 Хто співати дозволяв?
 Замовчати! Гав! Гав! Гав!»

Веснянка*В. Ладигець*

Травонько, ти, травонько,
 Зеленись,
 Золотому сонечку
 Поклонись,
 Щоб розквітла яблунька
 На горі,
 Щоб гулялось весело
 Дітворі!

А ми того сонечка
 Промінці
 Упіймаєм решетом
 У ріці.
 Заплетем у коси їх,
 Мов стрічки,
 Ой хороші ж матимем
 Кіснички!
 Зеленись же, травонько,

Зеленись,
 Разом з нами сонечку
 Поклонись!

Навесні*П. Король*

Навесні в гайок піду,
 Першу квіточку знайду,
 Біля квіточки помрію,
 Разом з нею порадію,
 І вона всміхнеться
 До мого серця.

Півень*М. Познанська*

Шия жовта, хвіст зелений,
 Борода — як маків цвіт.
 Півник є такий у мене,
 Він малятам шле привіт.
 Ходить півник по садку
 І співа: — Ку-ку-рі-ку!

ЗАГАДКИ ПРО ВЕСНЯНІ КВІТИ

Я перший розцвітаю серед гаю
І білий, наче сніг, я колір маю.
Хто я? Відгадайте!
Ви мене не ображайте,
Не зривайте, не топчіть.
Хочу довго-довго жити.

(Підсніжник.)

Хоч і схожий він на дзвоник,
Та тихесенько стоїть.
Скільки б я не колихала,
Він ніяк не дзеленчить.

(Дзвіночок.)

Я найпершим розквітаю
Синім цвітом серед гаю.
Відгадайте, що за квітка?
Бо мене не стане влітку.

*(Пролісок.)***Курка***М. Познанська*

— Куд-куда! Куд-куда! —
Вийшла курочка руда.
Стала курка сокоріти:
— Я знесу яєчко, діти!

Кури на сміхаються*А. Качан*

Наш малий Іванко
Вранці не вмивається.
З нього біля ганку
Кури насміхаються.

А чому з Іванка
Кури насміхаються?
Бо вони щоранку
У піску купаються.

Курчата*Д. Головка*

Вранці вибігла із хати
І давай курчат скликати:
— Ціп, ціп, ціп!
Позбігалися курчата,
Почали пшонце клювати:
— Дзюб, дзюб, дзюб!

Горобенчики сіренькі
Зацвірінькали тоненько:
— Ців, ців, ців!
Ви, горобчики, голодні,
Дам пшона і вам сьогодні:
— Ціпу, ціпу, ціпу, ціпу!

Курочки*Н. Забіла*

На подвір'ї курочки —
Ціпу, ціпу, ціп!
Ось Маринка й Юрочка
Кришать ціпкам хліб.

Ціпки бачать кришечки,
Дзьобики тук-тук.
Весь шматок — ой лишенько! —
Вихопили з рук.

Гусак*О. Орач*

Бабці кланявся гусак —
Так і так... Так і так...
Гелготали гуси:
— Вельми ввічливий гусак
В нашої бабусі!

Загадка про гусака

Він великий, довга шия,
Захистити себе вміє,
Підійди лишень — і вмить
Він гелгоче і шипить.

Гуси-гусенята

Грицько Бойко

Гуси-гусенята на ніжки
Одягли червоні панчішки
І пішли рядком до корита
Свіжої водиці попиту.

Напились води гусенята,
Почали купатись, пірнати.
Гуси-гусенята сердиті:
Дуже близько дно у кориті.

Два півники

(Українська народна пісенька)

Два півники, два півники
Горох молотили,
Дві курочки-чубарочки
До млина носили.

Цап меле, цап меле,
Коза засипає,
А маленьке козенятко
На скрипочку грає.

Танцюй, танцюй, козуленько,
Ніженьками туп-туп,
Татусенько з мамусею
Надеруть нам круп, круп.

А вовчок-сірячок
З лісу виглядає,
Та на біле козенятко
Скоса поглядає.

Гусак

М. Стельмах

Наш гусак піднявся на кладку,
Став, як завше, на зарядку,
Повернувся вліво, вправо,
Чітко робить вільні вправи.
От зробив гусак зарядку
Та й у річку — бух із кладки! —
Миє крила, чистить лапки.
Каже качур: — Так-так-так,
Фізкультурник наш гусак!

Жили у бабусі...

(Українська народна пісенька)

Жили у бабусі
Та й веселі гуси,
Один сірий, другий білий,
Та й веселі гуси.

Мили гуси лапки
Десь біля канавки.
Довго вони милися
Та туди й спустилися.

Ой кричить бабуся:
«Де ж це мої гуси?
Один сірий, другий білий,
Гуси мої гуси!»

Виходили гуси,
Кланялись бабусі.
Один сірий, другий білий,
Та й веселі гуси.

Горох

Л. Пшенична

Півник з куркою у двох
Вийшли сіяти горох.
Той — лопату, та — лопатку,
Залюбки скопали грядку.
А тепер по грядці ходять,
Землю лапками скородять.

Кульбабка

Т. Сажієнко

Ось уже весна навколо
Запросила діток в коло.
Вже кульбабки розквітають
І голівками кивають.

А голівки в них маленькі
І, як сонечка, жовтенькі.
Станьте, діти, станьте в коло,
Вже цвіте весна навколо.

Кошеня

В. Паронова

Є у мене кошенятко,
В нього шкірка гладка-гладка.
Як ідемо ми із хати,
Ледь не плаче кошенятко.

А додому повертаємось —
Радо нам воно всміхається.
А вночі мале не спить,
Від мишей нас боронить,
І з-під ліжка серед ночі
Грізно сяють його очі.

Прикро тільки, що собак
Він лякається ось так...

Котик-мурчик

Олена Пчілка

Котик-мурчик,
Мій голубчик!
Він удвох зо мною,
Як риба з водою!

Кашку смачненьку
В мисочку новеньку
Матуся поклали,
На снідання дали.

Я ту кашку виїдав,
Котик — мисочку лизав.
Коли б мама тее знали,
Були б котика нагнали!

Тим часом він наївся,
Коло мене умостився,
Стиха казочку муркоче,
А я слухаю охоче!

Котик

І. Січовик

Ходить котик тишком-нишком,
Упіймав сіреньку мишку.
Сміло вгору хвіст підняв
І промовив гордо: — Няв!

Ой ти коте, коточок

(Народна пісенька)

Ой ти коте, коточок,
Не йди рано в садочок,
Не полохай діточок,
Нехай зів'ють віночок
Із рутоньки, із м'ятоньки,
З хрещатого барвіночку,
З запашного василечку.

Котик

М. Підгірянка

Скочив котик, сів на плотик.
Миє ротик і животик.
Він біленький і чистенький, —
Гарний Мурчик мій маленький.

Моя киця

М. Познанська

Киця любить, як по спинці
Гладжу киценьку свою,
Як дарую їй гостинці,
Кашу, молочко даю.

Киця сердиться на мене,
Як смикну її за хвіст:
Очі зробляться зелені,
І не п'є тоді, й не їсть.



ПЕРСПЕКТИВНИЙ ПЛАН

Дні тижня	Теми тижня Розділи програми	І тиждень. Тема тижня: «Собака Жулька з цуценятами»
ФРОНТАЛЬНІ		
Понеділок	Зростаємо дужими	Тема: «Жулька в гості завітала»
Вівторок	Музична скарбничка	За планом музичного керівника
	Мова рідна, слово рідне	Тема: «Собака з цуценятами»
Середа	Зростаємо дужими	Тема: «Жулька з цуценятами полюбляють фізкультуру»
Четвер	Музична скарбничка	За планом музичного керівника
П'ятниця	Дитина у довкіллі (двічі на місяць)	Тема: «Собака — друг людини»
	Віконечко у природу (двічі на місяць)	—
ПІДГРУПОВІ		
Понеділок	Художня література	Тема: читання оповідання В. Сутеева «Хто сказав “няв”?»
Вівторок	Чарівні фарби і талановиті пальчики (малювання)	Тема: «Веселі цуценята» (штампування)
Середа	Математична скарбничка (двічі на місяць)	—
Четвер	Чарівні фарби і талановиті пальчики (ліплення, аплікація)	Тема: «Будиночок для песика» (аплікація)
П'ятниця	Граючись зростаємо (конструктивно-будівельні ігри)	Тема: «Будиночок для цуценят» (конструктивно-будівельна гра)

НА ТРАВЕНЬ

<p>II тиждень. Тема тижня: «Коза з козенятами»</p>	<p>III тиждень. Тема тижня: «Теплий дощик навесні»</p>	<p>IV тиждень. Тема тижня: «Квіти, кущі, дерева»</p>
ЗАНЯТТЯ		
<p>Тема: «Кізонька в гості завітала»</p>	<p>Тема: «Заховаємось від дощику»</p>	<p>Тема: «До лісочка на прогулянку»</p>
<p>За планом музичного керівника</p>	<p>За планом музичного керівника</p>	<p>За планом музичного керівника</p>
<p>Тема: «Коза з козенятами»</p>	<p>Тема: «Дощику, дощику, припусти»</p>	<p>Тема: «Чарівні квіти»</p>
<p>Тема: «Кізонька і козенята полюбляють фізкультуру»</p>	<p>Тема: «Прогулянка до річки-невелички»</p>	<p>Тема: «Знайди красиву квітку»</p>
<p>За планом музичного керівника</p>	<p>За планом музичного керівника</p>	<p>За планом музичного керівника</p>
<p>—</p>	<p>Тема: «Для чого потрібна вода»</p>	<p>—</p>
<p>Тема: «Що нам кізонька принесла?»</p>	<p>—</p>	<p>Тема: «Квіти радість нам несуть»</p>
ЗАНЯТТЯ		
<p>Тема: розповідання української народної казки «Коза-дереза»</p>	<p>Тема: вивчення вірша К. Перелісної «Теплий дощик»</p>	<p>Тема: вивчення вірша Н. Забіли «Я біжу, біжу по гаю»</p>
<p>Тема: «Килимок для козенят»</p>	<p>Тема: «Теплий дощик навесні»</p>	<p>Тема: «Весняні дерева» (колективне)</p>
<p>Тема: «Орієнтування у просторі. Величина предметів»</p>	<p>—</p>	<p>Тема: «Порівняння за довжиною. Кількісна лічба»</p>
<p>Тема: «Ласощі для кізоньки» (ліплення)</p>	<p>Тема: «Човник» (аплікація)</p>	<p>Тема: «Квіти» (декоративне ліплення)</p>
<p>Тема: «Будиночок для кози з козенятами» (конструктивно-будівельна гра)</p>	<p>Тема: «Міст через річку» (конструктивно-будівельна гра)</p>	<p>Тема: «Чарівна галявина» (художня діяльність)</p>

КОМПЛЕКСИ ГІМНАСТИКИ

Ранкова гімнастика «Цуценятка-спортсмени»

I. Ходьба зі зміною темпу

Біг у середньому темпі, ходьба.

II. Комплекс загальнорозвивальних вправ

1. Піднімання рук через сторони вгору до голови (повторити 6 р.)

В. п. — основна стійка.

1–2 — підняти руки через сторони вгору до голови (вдих).

3–4 — опустити руки вниз (видих).

2. Нахили тулуба в сторони (повторити 6 р.)

В. п. — основна стійка.

1 — нахилити тулуба ліворуч (видих).

2 — повернутись у в. п. (вдих).

3–4 — те саме праворуч.

3. Згинання рук до грудей (повторити 6 р.)

В. п. — основна стійка, руки на поясі.

1–2 — підняти руки вперед на рівень грудей, зігнути їх у ліктях (вдих).

3 — повернутись у в. п. (видих).

4. Стрибки на місці.

В. п. — зімкнута стійка, руки зігнуті в ліктях.

1–4 — стрибки на місці на обох ногах, як зайчики.

Діти стрибають підряд, після короткої паузи — ще 4 рази.

III. Ходьба на носках, як кішка, звичайна ходьба у повільному темпі

Ранкова гімнастика «Сонечко і дощик»

I. Ходьба зі зміною темпу

За сигналом вихователя діти зупиняються.

Після слів «пішли» вони продовжують ходьбу.

Біг у середньому темпі, ходьба.

II. Вправи з брязкальцями

1. Піднімання рук через сторони вгору (повторити 6 р.)

В. п. — основна стійка, руки з брязкальцями опущені вниз.

1 — підняти руки з брязкальцями через сторони вгору (вдих).

2–3 — потрусити брязкальцями над головою.

4 — опустити руки вниз (видих).

2. Нахили тулуба впері (повторити 6 р.)

В. п. — основна стійка.

1–3 — нахилити тулуб уперед — униз, постукати брязкальцями по ногах нижче від колін (видих).

4 — повернутись у в. п. (вдих).

3. Повороти тулуба з підніманням брязкалець уперед (повторити 4 р.)

В. п. — стоячи, ноги нарізно, руки з брязкальцями опущені.

1 — повернути тулуб праворуч, підняти брязкалець уперед (вдих).

2 — повернутись у в. п., руки опустити (видих).

3–4 — те саме ліворуч.

4. Присідання (повторити 5–6 р.)

В. п. — основна стійка.

1–3 — присісти, постукати брязкальцями двічі біля носків.

4 — підвестись у в. п.

III. Ходьба в повільному темпі з підніманням і опусканням рук через сторони

Гімнастика пробудження «Кошенята»

Ми веселі кошенята.

Треба нам уже вставати,

Снились нам хороші сни,

Раді та веселі ми.

1. «Кошенята потягуються» (потягування з підніманням рук вгору) (повторити 3–4 р.)

В. п. — лежачи на спині, руки вздовж тулуба.

1 — потягнутися, підняти руки вгору, потягнути носочки.

2 — повернутись у в. п.

2. «Кошенята повертають голівки» (повороти голови) (повторити 3–4 р.)

В. п. — лежачи на спині, руки вздовж тулуба.

1 — повернути голівку ліворуч, полежати.

2 — повернутись у в. п.

3 — повернути голівку праворуч, полежати.

4 — повернутись у в. п.

3. «Кошенята повертаються» (повороти ліворуч/праворуч) (повторити 3–4 р.)

В. п. — лежачи на спині, руки за головою.

1 — повернутися, лягти на лівий бік, полежати.

2 — повернутись у в. п.

3 — повернутись і лягти на правий бік, полежати.

4 — повернутись у в. п.

4. Кошенята піднімають лапки (підтягування ніг до живота) (повторити 3–4 р.)

В. п. — сидячи на ліжку з опорою на руки.

1 — підтягнути праву ногу до живота.

2 — повернутись у в. п.

3 — підтягнути ліву ногу до живота.

4 — повернутись у в. п.

5. Кошенята потягуються (прогинання спинки) (повторити 5–6 р.)

В. п. — стоячи на колінах з опорою на руки.

1 — прогнути спинку, голівку підняти високо, відводячи назад.

2 — повернутись у в. п.

6. Кошенята тягнуться до сонця (повторити 5–6 р.)

В. п. — стоячи біля ліжка, руки вздовж тулуба.

1 — підняти руки вгору якнайвище і потягнутися на носочках.

2 — повернутись у в. п.

7. Звичайна ходьба. Вправи на дихання

РОЗГОРНУТИЙ ПЕРСПЕКТИВНИЙ ПЛАН

Дні тижня		Понеділок	Вівторок
Розділи програми		ФРОНТАЛЬНІ	
Зростаємо дужими		Тема: «Жулька в гості завітала»	На прогулянці: перелізання через колоду; стрибки в довжину з місця через мотузок, покладений на землю
Мова рідна, слово рідне		—	Тема: «Собака з цуценятами»
Дитина у довкіллі		—	—
Музична скарбничка		—	За планом музичного керівника
ПІДГРУПОВІ ТА			
Дитина у довкіллі	Бесіди, екскурсії-огляди, спостереження	Бесіда «За що люди цінують собак»	—
Віконечко у природу	Спостереження, хвилинки милування природою, дослідницька діяльність	Спостереження за собакою	Спостереження за собакою на прив'язі
Художня література		Тема: читання вірша Л. Полтави «Наш песик»	Читання вірша Л. Колос «Послухай, хто як кричить...»
Чарівні фарби і талановиті пальчики		—	Тема: «Веселі цуценята» (малювання штампами)
Математична скарбничка		Гра «На що схоже?»	—

ЗА ТЕМОЮ «СОБАКА ЖУЛЬКА З ЦУЦЕНЯТАМИ»

Середа	Четвер	П'ятниця
ЗАНЯТТЯ		
Тема: «Жулька з цуценятами любляють фізкультуру»	На прогулянці: метання торбинки з піском на дальність; пролізання під дугою навпочіпки	Піший переїзд до парку
—	—	—
—	—	Тема: «Собака — друг людини»
—	За планом музичного керівника	—
ІНДИВІДУАЛЬНІ ЗАНЯТТЯ		
Бесіда «Що вміє собака»	Гра «Які бувають собаки?»	Ігрова ситуація «Не можна чіпати незнайомих собак»
Спостереження за цуценям: чим воно відрізняється від собаки	Спостереження за собакою	Хвилинка милування весняними змінами в природі
Читання і вивчення вірша М. Морозенко «Песик»	Читання оповідання В. Сутєєва «Хто сказав “няв”?»	Читання вірша О. Олеся «Все навколо зеленіє»
Гра «Ланцюжок для Жульки» (малювання кілець)	Тема: «Будинок для песика» (аплікація)	Гра «Що любить гризти песик?» (ліплення)
Гра «Будинки для цуценятка та собаки» (викладання з лічильних паличок)	—	Логічна гра «Упізнай силует»

Дні тижня		Понеділок	Вівторок
Розділи програми			
Граючись зростаємо	Творчі, конструктивно-будівельні ігри, ігри-інсценівки	Сюжетно-рольова гра «В гостях у собачки Жульки»	
		Ігрова ситуація «Я — веселе цуценятко»	Гра «Упізнай казку» (уривки казок, де є собака)
	Рухливі ігри	«Ходить песик» (імітація рухів), «Хто далі кине?», «Дістань іграшку»	«Курчата й собачка», «Квочка й курчата»
	Дидактичні ігри та вправи	«Погодуємо тваринок», «Упізнай за голосом»	«Мій найменший друг», «Хто чим живиться?»
Привчась працювати	Господарсько-побутова праця	Формування культурно-гігієнічних навичок. Догляд за своїм одягом, обчищення та миття взуття Складання речей на відповідні місця після прогулянки, Складання атрибутів та іграшок після гри в ігровому	
	Праця в природі	Годування песика	Підгрибання та змочування піску в пісочниці

Середа	Четвер	П'ятниця
—	Гра-пантоміма «Сім'я собачок»	Тема: «Будиночок для цуценят» (конструктивно-будівельна гра)
«Я з собачкою біжу», «Прокоти м'яч у ворота», «Дострибни до собачки»	«Знайди песика», «Влуч у коло», «Не спізнюйся»	«Де подзвонили?», «Лови — кидай», «Кошенята й цуценята»
«Песик і цуценята»	«Хто де живе?», «Хто прийшов?»	«Хто в будиночку?», «Знайди малят»
Чергування під час сніданку, обіду, полуденка. після прогулянки. допомога одне одному під час одягання. куточку та на майданчику		
Поливання квітів у квітнику	Прибирання сміття на ігровому майданчику	—

РОЗГОРНУТИЙ ПЕРСПЕКТИВНИЙ ПЛАН

Дні тижня		Понеділок	Вівторок
Розділи програми			
ФРОНТАЛЬНІ			
Зростаємо дужими		Тема: «Кізонька в гості завітала»	На прогулянці: стрибки в довжину з місця з просуванням уперед; ходьба по колоді приставним кроком
Мова рідна, слово рідне		—	Тема: «Коза з козенятами»
Віконечко у природу		—	—
Музична скарбничка		—	За планом музичного керівника
ПІДГРУПОВІ ТА			
Дитина у довкіллі	Бесіди, екскурсії-огляди, спостереження	—	Бесіда «Яку користь нам приносить коза»
Віконечко у природу	Спостереження, хвилинки милування природою, дослідницька діяльність	Бесіда «Що є в кізоньки та що вона вміє робити» (розглядання іграшкової кози)	Спостереження за насінням овочевих культур на городі
Художня література		Тема: розповідання української народної казки «Коза-дереза». Вивчення вірша М. Морозенко «Кізочка»	Читання віршів М. Людкевич «Йде коза із пасовиська» та А. Малишка «Кізка»
Чарівні фарби і талановиті пальчики		—	Тема: «Килимок для козенят» (малювання)
Математична скарбничка		Гра «Весела мозаїка»	—

ЗА ТЕМОЮ «КОЗА З КОЗЕНЯТАМИ»

Середа	Четвер	П'ятниця
ЗАНЯТТЯ		
Тема: «Кізонька і козенята полюбляють фізкультуру»	На прогулянці: прокочування м'яча між предметами; ходьба приставним кроком по мотузку, покладеному по колу	Піший перехід на город
—	—	—
—	—	Тема: «Що нам кізонька принесла?»
—	За планом музичного керівника	—
ІНДИВІДУАЛЬНІ ЗАНЯТТЯ		
Гра «Що роблять із молока»	Бесіда «Кому світить сонечко»	Гра «Ми працюємо на городі» (знаряддя праці)
Спостереження за травою	Спостереження за сонечком	Спостереження за ростом і розвитком городини
Читання вірша А. Камінчука «Завесніло»	Читання оповідання А. М'ястківського «Кому світить сонечко»	Читання вірша О. Завадовича «Про весняні клопоти»
Гра «Кіткова галявина»	Тема: «Ласощі для кізоньки» (ліплення)	Гра «Домалюй ласощі козеняткам»
Тема: «Орієнтування в просторі. Величина предметів»	—	Гра «Коза з козенятами» (розмір, кількість)

Дні тижня		Понеділок	Вівторок
Розділи програми			
Граючись зростаємо	Творчі, конструктивно-будівельні ігри, ігри-інсценівки	Сюжетно-рольова гра «В гостях у бабусі в селі»	
		—	Гра-імітація «Кізонька сумна — козенятко веселе»
	Рухливі ігри	«Кізонька», «Зупинися біля квітки», «Не наступи»	«На лісовій галявині», «З купини на купину», «Діти біля клумби»
	Дидактичні ігри та вправи	«Які ви, свійські тварини?»	«Ми годуємо тварин»
Привчась працювати	Господарсько-побутова праця	Формування культурно-гігієнічних навичок. Догляд за своїм одягом, обчищення та миття взуття Складання речей на відповідні місця після прогулянки, Складання атрибутів та іграшок після гри в ігровому	
	Праця в природі	—	Висаджування насіння на городі

Середа	Четвер	П'ятниця
Гра-пантоміма «Що це за тваринка?»	Гра «Допоможіть малятам знайти свою маму» (силуетні зображення)	Тема: «Будиночок для кози з козенятами»
«Кізонька», «По стежці», «На городі»	«Мій козлик», «У лісочку на горбочку», «Перенеси квіти»	«Кізонька», «Діти біля клумби», «З купини на купину»
«Попроси вибачення», «Опиши кізоньку»	«Хто у кого?», «Хто де стоїть?»	«Молоко яке?», «Малята-звірята»
<p>Чергування під час сніданку, обіду, полуденка. після прогулянки. допомога одне одному під час одягання. куточку та на майданчику</p>		
Підгодовування кізоньки нарваною травичкою	Зволожування піску для гри у пісочниці	Зривання бур'яну на грядках

РОЗГОРНУТИЙ ПЕРСПЕКТИВНИЙ ПЛАН

Дні тижня		Понеділок	Вівторок
Розділи програми			
ФРОНТАЛЬНІ			
Зростаємо дужими		Тема: «Заховаємось від дощюку»	На прогулянці: пролізання під дугою навпочіпки; підкидання м'яча та ловіння його обома руками
Мова рідна, слово рідне		—	Тема: «Дощюку, дощюку, припусти» (звукова культура)
Дитина у довкіллі		—	—
Музична скарбничка		—	За планом музичного керівника
ПІДГРУПОВІ ТА			
Дитина у довкіллі	Бесіди, екскурсії-огляди, спостереження	—	Бесіда «Яка користь від дощу»
Віконечко у природу	Спостереження, хвилинки милування природою, дослідницька діяльність	Спостереження за дощем	Спостереження за поливанням квітів у квітнику
Художня література		Тема: Вивчення вірша К. Перелісної «Теплий дощик»	Читання віршів М. Стельмаха «Весняний дощик» та В. Каменчук «Хочу підрости»
Чарівні фарби і талановиті пальчики		—	Тема: «Теплий дощик навесні» (малювання)
Математична скарбничка		Гра «Склади жабеня» (геометричні фігури)	—

ЗА ТЕМОЮ «ТЕПЛИЙ ДОЩИК НАВЕСНІ»

Середа	Четвер	П'ятниця
ЗАНЯТТЯ		
Тема: «Прогулянка до річки-невелички»	На прогулянці: метання торбинки з піском у горизонтальну ціль; стрибки на одній нозі з просуванням уперед	Піший перехід територією дитячого садка
—	—	—
—	—	Тема: «Для чого потрібна вода»
—	За планом музичного керівника	—
ІНДИВІДУАЛЬНІ ЗАНЯТТЯ		
Гра-міркування «Що було б без води?»	Ігровий тренінг «Щоб нас дощик не намочив»	Спостереження за поведінкою людей під час дощу
Спостереження за хмарами	Спостереження за черв'яками після дощу	—
Читання вірша Г. Бойка «Сонечко»	Читання вірша М. Сингаївського «Дощова пригода»	Читання вірша О. Миронович «Вони самі винні»
Гра «Дощик крапає і летиться»	Тема: «Човник» (аплікація)	Гра «Лялька під дощем»
Гра «Струмочок» (довгий, короткий)	—	Гра «Хвилі спокійні і бурхливі» (рівні та хвилясті лінії)

Дні тижня		Понеділок	Вівторок
Розділи програми	Граючись зростаємо	Сюжетно-рольова гра «Подорож на теплоході»	
	Творчі, конструктивно-будівельні ігри, ігри-інсценівки	—	Гра-імітація «Краплинки дощу»
	Рухливі ігри	«Сонечко і джошик», «Не наступи», «Дістань хмаринку»	«Вогонь — вода», «З купини на купину», «Знайди квітку»
	Дидактичні ігри та вправи	«Кому потрібен дощик?», мовленнева гра «Скажи пестливо»	«Хто умився? Хто напився?»
Привчась працювати	Господарсько-побутова праця	Формування культурно-гігієнічних навичок. Чергування під час сніданку, обіду, полуденка. Складання речей на відповідні місця після прогулянки, Складання атрибутів та іграшок після гри в ігровому	
	Праця в природі	Ліплення пасочок та піріжків із вологого піску	Поливання квітів на клумбі

Середа	Четвер	П'ятниця
Етюд «Я — хмаринка»	Гра-імітація «Дощик»	Тема: «Міст через річку»
«Через струмок», «Ми веселі діти», «Дістань хмаринку»	«Горобчики і кіт», «Пташки й дощик», «Сонечко і дощик»	«Не спізнюйся», «Де загри- мів грім?», «Не наступи»
«Хто що робить удень — уночі»	«Сухий — вологий»	«Дощ — це погано чи добре?»
<p>Догляд за своїм одягом, миття взуття після дощу. допомога одне одному під час одягання. куточку та на майданчику</p>		
Поливання квітів на квітнику	Виготовлення фігурок із вологого піску	Прокопування рівчаків на ігровому майданчику

РОЗГОРНУТИЙ ПЕРСПЕКТИВНИЙ ПЛАН

Дні тижня		Понеділок	Вівторок
Розділи програми			
ФРОНТАЛЬНІ			
Зростаємо дужими		Тема: «До лісочка на прогулянку»	На прогулянці: кидання одне одному та ловіння м'яча обома руками від грудей; пролізання в обруч лівим і правим боком
Мова рідна, слово рідне		—	Тема: «Чарівні квіти»
Віконечко у природу		—	—
Музична скарбничка		—	За планом музичного керівника
ПІДГРУПОВІ ТА			
Дитина у докiллi	Бесiди, екскурсії-огляди, спостереження	Бесiда «Навищо садять дерева»	—
Вiконечко у природу	Спостереження, хвилинки милування природою, дослідницька діяльність	Розглядання берізки	Спостереження за рослинами на майданчику (дерева, кущі)
Художня лiтература		Тема: вивчення вірша Н. Забіли «Я біжу, біжу по гаю»	Читання віршів К. Перелісної «Бузок», «Шипшина», «Червоний мак»
Чарiвнi фарби i талановитi пальчики		Розглядання листiвок з кiцями	Тема: «Весняні дерева» (колективне малювання)
Математична скарбничка		Гра «Склади кiтку»	—

ЗА ТЕМОЮ «КВІТИ, КУЩІ, ДЕРЕВА»

Середа	Четвер	П'ятниця
ЗАНЯТТЯ		
Тема: «Знайди красиву квітку»	На прогулянці: підкидання м'яча вгору та ловіння його обома руками на рівні голови; перелізання через колоду	Піший перехід до квітника
—	—	—
—	—	Тема: «Квіти радість нам несуть» (розглядання клумби)
—	За планом музичного керівника	—
ІНДИВІДУАЛЬНІ ЗАНЯТТЯ		
Гра-міркування «Чому в лісі так легко дихати?»	Гра «Весна до праці кличе» (праця людей навесні)	Бесіда «Вплив рослин на здоров'я людини»
Спостереження за цвітінням дерев	Спостереження за метеликами на квітнику	Розглядання квітів на квітнику
Вивчення віршованих рядків П. Сиченка. Читання вірша М. Ковнацької «Навесні»	Читання вірша Олени Пчілки «Метелик»	Читання вірша К. Перелісної «Фіалки»
Гра «Квіти на клумбі»	Тема: «Квіти» (декоративне ліплення)	Гра «Букет весняних квітів»
Тема: «Порівняння за довжиною. Кількісна лічба»	Гра «Віночок» (розмір)	Гра «Метелики серед квітів»

Дні тижня		Понеділок	Вівторок
Розділи програми			
Граючись зростаємо	Творчі, конструктивно-будівельні ігри, ігри-інсценівки	Сюжетно-рольова гра «Працюємо на дачі»	
		Етюд «Я — квіточка»	Ігровий тренінг «Паросточки зелененькі»
	Рухливі ігри	«Діти біля клумби», «Ми веселі діти», «Стрибки до дерева»	«Перенеси квітку», «Не наступи», «Зупинися біля квітки»
	Дидактичні ігри та вправи	«Роздивись і порахуй»	«Упізнай за описом (дерева, куці)»
Привчась працювати	Господарсько-побутова праця	Формування культурно-гігієнічних навичок. Догляд за своїм одягом, обчищення та миття взуття Складання речей на відповідні місця після прогулянки, Складання атрибутів та іграшок після гри в ігровому	
	Праця в природі	Обкопування берізки	Збирання букетів із листя дерев та куців

Середа	Четвер	П'ятниця
—	Гра-імітація «Метелики і ветерень»	Тема: «Чарівна галявина» (художня діяльність)
«Біжіть до кущика», «Бджілки», «Ми веселі діти»	«Позмагаємось із метеликом», «Хто перший?», «Знайди квітку»	«По рівенькій доріжці», «Стрибки до дерева», «Дострибни до квітника»
Мовленнева гра «Квіти розцвіли»	«Коли це буває?», «Назви, що це»	«Пори року», мовленнева гра «Доповни речення»
<p>Чергування під час сніданку, обіду, полуденка. після прогулянки. допомога одне одному під час одягання. куточку та на майданчику</p>		
Обкопування дерев на ігровому майданчику	Розпушування ґрунту на квітнику	Поливання квітів на квітнику

РУХЛИВІ ІГРИ

ХТО ДАЛІ КИНЕ?

Мета: удосконалювати вміння метати сніжки на дальність; розвивати координацію рухів.

Хід гри

Діти зі сніжками в руках стоять у шерензі на лінії, накресленій на снігу. За сигналом вихователя вони кидають сніжку спочатку правою, а потім лівою рукою якнайдалі. Вихователь відзначає дітей, які кинули сніжку якнайдалі.

З КУПИНИ НА КУПИНУ

Мета: удосконалювати вміння стрибати в довжину на обох ногах; розвивати спритність.

Хід гри

Діти стоять в одому місці майданчика (залу). Вихователь розкладає на землі (підлозі) обручі або кружечки з картону на відстані 20–30 см один від одного. За сигналом вихователя «Стрибаємо з купини на купину» діти стрибають, відштовхуючись обома ногами, з обруча в обруч (4–5 стрибків).

Методичні поради. Стежити за тим, щоб діти енергійно відштовхувалися обома ногами та приземлялися посередині обруча (кружечка).

ПО СТЕЖЦІ

Мета: учити ходити по зменшеній опорі; розвивати рівновагу, спритність.

Хід гри

Діти сидять на стільчиках, поставлених під однією стінкою кімнати. Вихователь кладе на підлозі паралельно два шнури (завдовжки 2,5–3 м), на відстані 30–35 см один від одного, і звертається до дітей: «По цій стежці ми підемо гуляти лісом. Йти треба дуже обережно, одне за одним». Діти встають, ідуть по «стежці» аж до кінця і повертаються на свої місця, не наступаючи на шнур.

Методичні поради. Для того щоб підвищити інтерес до гри, за стежкою можна поставити на стільцях або на лаві кілька іграшок: ведмедика, зайчика, лисичку. Стежку поступово звужити до 20 см. Замість стежки можна покласти на підлогу дошку.

СОНЕЧКО Й ДОЩИК

Мета: учити дітей ходити та бігати врозтіч; розвивати швидкість і спритність.

Хід гри

Діти присідають навпочіпки за стільчики, що стоять на відстані 1,5 м від стін кімнати (залу) й дивляться у «віконце» (отвір спинки стільчика).

Після слів вихователя «На небі сонечко, можна йти гуляти» діти починають ходити й бігати по кімнаті. Коли вихователь вигукує: «Дощик, дощик, швидше додому!», усі біжать на свої місця й ховаються у свої «будиночки» (присідають за стільчики).

Методичні поради. Спочатку у грі беруть участь четверо-п'ятеро дітей, а потім — уся група. При повторенні гри можна ускладнити: запропонувати пострибати, зібрати «гриби» та «ягоди», імітувати рухи птахів.

КВОЧКА Й КУРЧАТА

Мета: удосконалювати вміння підлізати під мотузку; виховувати увагу і сміливість.

Хід гри

Вихователь виступає в ролі квочки, діти — «курчата». Вони стоять перед мотузкою, натягнутою на висоті 60 см. Окремо сидить «кіт» (помічник вихователя або старша дитина).

Вихователь промовляє:

Вийшли крихітки-курчата,
З ними курочка чубата.
— Ко-ко-ко,— заспокоїла,—
Не підходьте, дітки милі!

(Усі «курчата» з «квочкою» підлазять під мотузку.)

Підходячи до «кішки», вихователь каже:

А в дворі, біля воріт,
Спав на лаві кіт-воркіт,
Очі витріщивши: «Няв!»
Доганять курчаток став.

«Курчата», почувши «Няв!», біжать у «курник» (куточок залу або майданчика). «Кіт» женеться за «курчатами», «квочка», витягнувши «крила» (руки) у сторони, каже: «Геть, коте, не віддам тобі курчаток!»

Методичні поради. Під час підлізання під мотузкою не торкатися підлоги руками. Висоту мотузки над підлогою поступово зменшують до 40 см. Коли «курчата» повертаються додому, підняти мотузку вище, щоб діти не зачепилися за неї.

У ЛІСОЧКУ НА ГОРБОЧКУ

Мета: удосконалювати навички ходьби по колу; виховувати увагу.

Хід гри

Когось із дітей обирають «Катрусюю», яка сидить на «горбочку». Решта малюків біжать гуртом, розвівши руки у сторони, як пташки, й помахуючи ними, ніби крилами. Вихователь стоїть збоку й промовляє:

У лісочку на горбочку
Сидить Катруся в холодочку,
Ми тихенько підійдем,
Сон Катрусі збережем.

Діти ходять по колу ліворуч або праворуч (за умовою), а на останні слова йдуть до «Катрусі» пліч-о-пліч і зупиняються.

Одна дитина, обрана вихователем, підходить до «Катрусі» й промовляє:

Катрусю, прокидайся,
У хоровод збирайся.

Діти кажуть разом: «Відгадай, хто покликав». Якщо дитина «Катруся» відгадає, вони міняються місцями. Гра повторюється.

Методичні поради. Стежити за тим, щоб дитина, яка сидить у колі, не розплющувала очей, доки не відгадає, хто її покликав.

БІЖІТЬ ДО ПРАПОРЦЯ

Мета: удосконалювати ходьбу та біг; виховувати увагу та учити орієнтуватися у просторі.

Хід гри

Дітям дають по одному прапорцю (першій підгрупі — зеленого кольору, другій — синього).

Вихователь стає в кінці майданчика і тримає в руці синій, а в другій — зелений прапорець. Діти з прапорцями синього кольору стають у колону напроти синього прапорця, діти із зеленими прапорцями — напроти зеленого. Після слів вихователя «Ідіть гуляти» діти починають ходити або бігати хто куди хоче. У цей час вихователь переходить на інший бік майданчика і каже: «Раз, два, три — чимдуж до прапорця біжи!» — і розводить у сторони руки з прапорцями. Діти біжать до прапорців свого кольору. Коли всі діти вишикуються в колону, вихователь пропонує їм підняти прапорці вгору і помахати ними. Гра повторюється.

Методичні поради. Після кількох повторень гри прапорці можна перекладати з однієї руки в другу для акцентування уваги.

ЛОВИ, КИДАЙ, ПАДАТИ НЕ ДАВАЙ

Мета: удосконалювати вміння кидати та ловити м'яч; виховувати увагу і спостережливість.

Хід гри

Діти стоять у колі, вихователь — у його центрі з великим м'ячем. Він кидає м'яч то одній, то іншій дитині. Діти ловлять м'яч і кидають його вихователеві, який у цей час промовляє: «Лови, кидай, падати не давай!» За якийсь час вихователь вигукує: «Стрибайте до мене, як м'ячики!» Діти стрибають на обох ногах до вихователя. Він піднімає м'яч над головою і промовляє: «Тікай від м'яча!» Діти тікають, а вихователь кидає м'яч об землю й ловить його. Гра повторюється.

Методичні поради. Діти ловлять м'яч обома руками, не притискаючи до грудей, і кидають вихователеві обома руками від грудей. Відзначити дітей, які правильно кидають і ловлять м'яч.

ЗНАЙДИ ІГРАШКУ

Мета: учити орієнтуватися у просторі; виховувати спостережливість, витримку.

Хід гри

Діти сидять на килимку із заплющеними очима, а вихователь у цей час ховає іграшки, промовляючи:

Ось прийшли до нас, малята,
Білочки і зайченята.
І ведмедики, й вовки,
Щоб погратись залюбки.
Не дивіться, я прохаю,
Де звіряток заховаю.
Хто звіряток відшукає,
Хай до мене підбігає.

Шукати іграшки діти починають за звуковим сигналом (брязкальце чи бубон). Після того як усі іграшки буде знайдено, гру повторюють.

ДЕ ПОДЗВОНИЛИ?

Мета: виховувати витримку та вміння швидко орієнтуватися.

Хід гри

Діти стоять у колі. У середину вихователь виводить дитину і зав'язує їй очі хусточкою. Комуś із дітей, які стоять у колі, вихователь пропонує подзвонити.

Дитина, в якій зав'язані очі, показує рукою, звідки долинув звук. Якщо вона покаже правильно, їй розв'язують очі, а той, хто дзвонив, піднімає дзвоник і показує його. Якщо не відгадає, то слухає вдруге. Після цього вибирають іншу дитину, і гра повторюється.

Методичні поради. Стежити, щоб дитина передчасно не розв'язала хусточку. Можна запропонувати не показувати рукою, звідки долинає звук, а повернутися обличчям.

ВЛУЧ У КОЛО

Мета: удосконалювати вміння метати торбинки з піском у ціль; розвивати окомір і координацію рухів.

Хід гри

Діти утворюють коло. У його центрі на відстані 2–2,5 м кладуть обруч. У кожній дитині в руці торбинка з піском (масою 100 г). Після команди «Кидай!» діти кидають торбинки правою рукою зверху з-за голови в обруч, намагаючись влучити в ціль. Після цього вони збирають торбинки і стають на свої місця. Вихователь зазначає, чиї торбинки влучили в обруч. Наступний кидок діти виконують лівою рукою.

Методичні поради. Перед початком гри показати, як кидати торбинку в ціль. Відстань від цілі поступово збільшується. На майданчику можна кидати каштани, шишки, сніжки.

ГОРОБЧИКИ Й КІТ

Мета: удосконалювати вміння стрибати на обох ногах; виховувати увагу та сміливість.

Хід гри

Діти стоять в обручах, покладених у ряд на землі (підлозі). Це «горобчики» у «гніздах». Вихователь зображує kota: його «хатка» на відстані 6–8 м від «гнізда» «горобців». Після слів вихователя «Горобчики полетіли» діти вилітають із «гнізд» і бігають по майданчику. «Кіт» тим часом спить. Потім прокидається, промовляє: «Няв-няв» — і починає ловити «горобчиків», які ховаються у «гнізда». Упійманих «горобчиків» «кіт» веде до своєї «хатки». Гра триває доти, доки «кіт» не впіймає трьох-чотирьох «горобчиків».

ЧЕРЕЗ СТРУМОЧОК

Мета: учити ходити по зменшеній опорі; розвивати відчуття рівноваги та спритність.

Хід гри

Вихователь креслить на землі дві лінії (у приміщенні — кладе на підлогу дві мотузки) — «струмочок» — і кладе через нього дошку — «місток». Дітям пропонують пройти по «містку» на інший бік.

Методичні поради. Коли діти перейдуть на інший бік, їм можна запропонувати пострибати, зібрати «квіточки» (різнокольорові клаптики тканини). Потім вони повертаються по «містку» в зворотному напрямку.

НА ГОРОДІ

Мета: вправляти в ходьбі врозтіч, підлізанні під шнур; виховувати увагу, витримку.

Хід гри

Діти ходять по килимку й розглядають овочі, промовляючи:
По городу походжаєм,
Овочі розглядаєм.

Зупиняються, нахиляючись до овочів, і промовляють:

Овочі розглядаєм і найкращі вибираєм.

Вихователь промовляє:

Діти, овочі позбирайте,
Міцно їх в руках тримайте.
На свої місця ідіть,
Та обережно їх до кошика кладіть.

Діти підлізають під шнур (огорожу) і йдуть до кошика, щоб покласти зібрані овочі.

ПЕРЕНЕСИ КВІТИ

Мета: удосконалювати вміння ходити в одному напрямку, переходити від ходьби до бігу.

Хід гри

Дітям дають завдання перенести по одній квітці на відстань 3–4 м.

Правила гри: щоразу брати із собою лише одну квітку: із квіткою можна тільки йти, без квітки — бігти.

Методичні поради. Перед початком гри кожній дитині показати місце, куди потрібно перенести квітку. Воно має бути напроти дитини.

МИ ВЕСЕЛІ ДІТИ

Мета: удосконалювати навички ритмічної ходьби й бігу; виховувати рішучість і розвивати орієнтування у просторі.

Хід гри

Діти шикуються в коло, тримаючись за руки. Одна дитина стає посередині кола — це «ловець». Діти ходять по колу, промовляючи:

Ми веселі дошкільнята,
Любим бігати й гуляти,
Ану, спробуй нас догнати.
Раз, два, три — лови!

На слово «Лови!» діти розбігаються по майданчику (залу), а «ловець» ловить їх. Коли буде спіймано двох-трьох дітей (за умовою), гра закінчується. На слова вихователя «Усі в коло!» діти шикуються в коло, і гра продовжується з іншим «ловцем».

Методичні поради. Упійманим вважають того, до кого доторкнувся рукою «ловець». Упіймана дитина не може бути «ловцем». Якщо «ловець» довго не може нікого спіймати, його замінюють іншим.

ПО РІВНЕНЬКІЙ ДОРІЖЦІ

Мета: удосконалювати вміння стрибати на обох ногах, просуваючись уперед, і вміння узгоджувати свої рухи з рухами інших дітей; виховувати увагу.

Хід гри

Діти сидять на лаві в одному кінці майданчика. Вихователь пропонує їм погуляти. Діти встають і йдуть колоною на прогулянку під слова, що їх ритмічно промовляє вихователь:

Рівненькі в нас доріжки,
Рівненькі в нас доріжки,
Раз, два, раз, два...

(Останній рядок повторюють 8 разів.)

По горбочках, по горбочках,
По горбочках, по горбочках.

(Діти стрибають на обох ногах, просуваючись уперед.)

Після слів «У яму — бух!» діти присідають. У відповідь на слова вихователя «Вилізли з ями» діти промовляють: «У-у-ух!» — і випростовуються. Повторивши текст двічі, вихователь каже:

Рівненькі в нас доріжки,
Рівненькі в нас доріжки,
Втомились наші ніжки.

(Діти йдуть повільним кроком.)

Ось там дім —
Живемо ми в нім.

(Діти біжать до лави й сідають.)

Методичні поради. Спочатку показати, як стрибати на обох ногах і присідати. Потрібно стежити, щоб діти, просуваючись у колоні, додержувалися певної відстані (витягнутої вперед руки), не нашттовхувались одне на одного, рівно тримали голову й тулуб.

ДОСТРИБНИ ДО ПРАПОРЦЯ

Мета: удосконалювати вміння стрибати на двох ногах, просуваючись уперед; розвивати спритність.

Хід гри

На відстані 2,5—3 м від викладеного шнура вихователь ставить на підставці 4—5 прапорців. Четверо-п'ятеро дітей стають у шеренгу й за сигналом вихователя починають стрибати на обох ногах, просуваючись уперед до прапорців. Коли дитина дострибне до прапорця, вона піднімає його над головою і знову ставить на місце. У зворотному напрямку діти пересуваються бігом.

Методичні поради. Стежити за тим, щоб діти виконували стрибки з одночасним відшттовхуванням обома ногами та змахом рук уперед-угору. Після кількаразового повторення гри відстань для стрибків можна збільшити до 4 м.

ПРОКОТИ М'ЯЧ У ВОРОТА

Мета: удосконалювати вміння прокочувати м'яч у ворота й підлазити під шнур; розвивати спритність та окомір.

Хід гри

На майданчику (в залі) натягнуто шнур на висоті 50 см. Це «ворота». Шестеро-восьме-ро дітей із м'ячем у руках стоять у шерензі на відстані 2,5–3 м від шнура. Вихователь дає команду:

Коти свій м'яч,
Коти ще раз.
А ти поспішай,
Його доганяй!

Діти котять м'яч обома руками по підлозі у «ворота» і доганяють його, підлазячи під шнур. Потім беруть м'яч і піднімають його.

Методичні поради. Перед початком гри показати, як прокочувати м'яч. Відстань до воріт поступово збільшувати. Відзначити дітей, які правильно прокотили м'яч у ворота і скоріше наздогнали його.

ДІТИ БІЛЯ КЛУМБИ

Мета: удосконалювати навички ходьби й бігу; виховувати увагу й розвивати спритність.

Хід гри

Діти сидять на стільчиках (гімнастичній лаві), розташованих в одному кінці залу (майданчика).

Вихователь

Діти біля клумби гуляють,
Осінні квіточки збирають,
У пучечки гарно їх складають,
Вгору високо піднімають.

Діти розходяться і роблять відповідні рухи. Після слів «На свої місця!» вони біжать до своїх стільців (лави) і сідають.

НЕ СПІЗНІЮЙСЯ

Мета: учити ходити та бігати врозтіч; розвивати спритність.

Хід гри

Діти розташовуються в одному кінці майданчика в «будиночках» (намальованих колах).

Вихователь промовляє:

Звірі весело гуляють,
Бігають і стрибають.

Діти розходяться, бігають урозтіч, підстрибують. Після слів вихователя «Швиденько додому!» поспішають до своїх домівок.

КІЗОНЬКА

Мета: вправляти дітей у ходьбі по колу; учити зменшувати та збільшувати коло; розвивати увагу, пам'ять, мовлення, колективні рухи, вміння слухати вихователя.

Хід гри

Діти стоять у колі, одна дитина — поза колом. Це — «кізонька». На слова вихователя «Просить їсти кізонька» «кізонька» промовляє: «Ме-е-е».

Вихователь продовжує: «Шукає кізонька травицю», а «кізонька» відповідає: «Ме-е-е!»

Діти з вихователем кажуть:

Кізонько, кізонько,
Приходить в наш садок.
Кізонько, кізонько,
Багато в нас діток.

«Кізонька» відповідає: «Ме-е-е» — й заходить у коло. Діти беруться за руки і йдуть по колу праворуч, промовляючи:

Тебе ми всі запрошуємо,
Так, так, так!
Нарвем трави хорошої,
Так, так, так!

Після слів «трави хорошої» діти зупиняються, а на слова «Так, так, так!» удають, що рвуть траву.

Кізонька. Ме-е-е!

Діти беруться за руки і йдуть по колу ліворуч, промовляючи:

Тебе ми нагодуємо,
Так, так, так!
Травою почастуємо,
Так, так, так!

На слова «Травою почастуємо» діти звужують коло, а на слова «Так, так, так!» наближаються до «кізоньки», простягаючи до неї руки (ніби годують).

Діти розширюють коло та промовляють:

Кізонько, кізонько,
Приходь у наш садок.
Кізонько, кізонько,
Багато в нас діток.

Гра повторюється з новою «кізонькою».

Методичні поради. Вихователь стоїть у колі поруч із дітьми і стежить за виконанням дій. Для більшої жвавості вихователь може брати будь-кого з кола, щоб «кізонька» його наздоганяла (на зразок гри «Кіт і мишка»), або діти кажуть: «Кізонько, дождени нас», — і самі втікають, а «кізонька» їх ловить.

Вихователь може промовляти:

Іди, кізонько рогатая,
За нашими малятами.

«Кізонька» відповідає: «Ме-е-е!» й іде за дітьми.

КОШЕНЯТА Й ЦУЦЕНЯТА

Мета: удосконалювати вміння лазити по гімнастичній стінці й перелізати через гімнастичну лаву; розвивати швидкість, спритність.

Хід гри

Дітей ділять на дві підгрупи. Одна з них — «кошенята», друга — «цуценята». «Кошенята» розташовуються в одному кінці залу, біля гімнастичної стінки, «цуценята» — в другому, за гімнастичними лавами («будками»).

За сигналом вихователя «кошенята» бігають по залу, ходять на носках, підстрибують. На слово вихователя «кошенята» вони відповідають: «Няв!» У відповідь на це «цуценята» гавкають, перелазять через лави й починають бігти за «кошенятами», які швидко залізають на гімнастичну стінку. «Цуценята» повертаються на свої місця, перелазять через лаву. При повторенні гри діти міняються ролями.

Методичні поради. Діти виконують перелізання через гімнастичну лаву довільним способом. Нагадувати, щоб під час лазіння по гімнастичній стінці діти не пропускали щаблів.

ЗНАЙДИ КВІТКУ (ІГРАШКУ)

Мета: учити орієнтуванню в просторі; виховувати спостережливість, витримку.

Хід гри

Діти сидять на килимку із заплющеними очима, а вихователь у цей час ховає іграшки, промовляючи:

Ось прийшли до нас, малята,
Білочки й зайченята.
І ведмедики, й вовки,
Щоб погратись залюбки.
Не дивіться, я прохаю,
Де звіряток заховаю.
Хто звіряток відшукає,
Хай до мене підбігає.

Діти починають шукати іграшки за звуковим сигналом (брязкальце або бубон). Після того як усі іграшки буде знайдено, гру повторюють.

НЕ НАСТУПИ

Мета: удосконалювати вміння ходити, переступаючи через кубики; розвивати спритність та орієнтування у просторі.

Хід гри

На підлогу ставлять у 2–3 ряди кілька кубиків (5–6) на відстані 1 м один від одного. Двоє-троє дітей одночасно переходять на інший бік залу (майданчика), переступаючи через кубики й при цьому не наступаючи на них. Після цього вправу виконує друга підгрупа дітей.

Методичні поради. Нагадати дітям, щоб, переступаючи через кубики, вони вище піднімали ноги. При повторенні гри кількість кубиків можна збільшити й запропонувати пришвидшити темп ходьби.

НА ЛІСОВІЙ ГАЛЯВИНІ

Мета: розвивати увагу, спостережливість, уміння діяти за сигналом.

Хід гри

Вихователь промовляє слова, а діти виконують відповідні дії:

Діти по лісочку гуляють,
Жовте листячко збирають,
У пучечки гарненькі складають,
Вгору високо піднімають.

Після слів вихователя «В лісі вітер гуляє, листячко розкидає» діти біжать на свої місця з пучками листя.

БДЖІЛКИ

Мета: удосконалювати вміння підлізати під шнур і бігати врозтіч; розвивати спритність та орієнтування у просторі.

Хід гри

Діти-«бджілки» сидять у двох-трьох «вуликах» (коло, викладене з мотузки). Перед «вуликами» натягнуто мотузку на висоті 40–50 см. Навколо майданчика (у залі) на стільцях лежать квіти. Після слів вихователя «Бджілки в поле захотіли, знялися й полетіли» «бджілки» вилітають із «вулика», підлазять під мотузку і з гудінням «літають» по майданчику (залу). Після слів вихователя «На квіточки сідають, мед пахучий збирають» діти підходять до квіточок і присідають. Вихователь продовжує: «Знову бджілки полетіли». Діти бігають. Ця вправа — біг та присідання — повторюється 4–6 разів. На слова вихователя «Бджілки у вулики полетіли» діти швидко повертаються на свої місця. Вихователь відзначає «бджілку», яка «прилетіла» найшвидше.

ПТАШКИ Й КІТ

Мета: удосконалювати навички ходьби й бігу; виховувати спостережливість і кмітливість.

Хід гри

Діти-«пташки» стоять у великому колі. Посередині кола на стільчику сидить «кіт» і вдає, що спить.

Вихователь промовляє:

Білий котик спить на лаві
Серед нашого двора.
Прилетіли пташенята
Та як крикнуть раптом...

Діти, узявшись за руки і ступаючи дрібним повільним ритмічним кроком, разом із вихователем звужують коло, зупиняються пліч-о-пліч і дружно промовляють: «Кар!» «Кіт» прокидається і кричить: «Няв!» Діти-«пташки» розбігаються навсібіч, а «кіт» їх ловить. Гру повторюють з іншим «котом».

Методичні поради. «Кіт» не розплющує очей, доки не почує слово «кар». Упійманими вважати тих, до кого «кіт» доторкнеться рукою. Дитина, яку впіймали, не може бути «котом» (щоб діти навмисно не піддавались).

Я ІЗ КВІТКОЮ (З МАШИНКОЮ) БІЖУ

Мета: розвивати спритність, орієнтування у просторі, навички бігу в змінному темпі; формувати вміння діяти за сигналом.

Матеріали: паперові квіти або іграшкові ведмедики.

Хід гри

Діти отримують квіти або іграшки й сідають на стільчики (лаву) в одному кінці залу (майданчика). За сигналом вихователя вони розходяться й починають бігати. На слова дорослого «На свої місця!» гравці поспішають до своїх стільчиків.

Методичні поради. Під час гри вихователь задає різний темп бігу та стежить за тим, щоб діти бігали по всьому майданчику, не наштовхуючись одне на одного.

ХТО ПЕРШИЙ?

Мета: удосконалювати навички швидкого бігу; розвивати спритність.

Хід гри

В одному кінці залу (майданчика) на стільці кладуть 4–5 прапорців. У протилежному кінці діти стають у шеренгу.

За командою вихователя «Раз, два, три — біжи!» діти біжать до свого прапорця, беруть його й піднімають, а потім кладуть на місце. Виграє той, хто першим підняв прапорець. Після цього гравці повертаються на свої місця.

Методичні поради. Відстань від стартової лінії до прапорців на майданчику має знаходитися в межах 15–20 м. Замість прапорців на стільці можна покласти кубики, брязкальця або кеглі.

ПТАШКИ Й ДОЩ

Мета: вправляти в лазінні по гімнастичній стінці, вмінні бігати у різних напрямках; розвивати спритність.

Хід гри

Гра проводиться з підгрупою дітей. «Птахи» бігають майданчиком. Вихователь промовляє:

Ось вже дмуха вітерець,
Буря налітає
І маленьких пташенят,
Надворі лякає.

«Пташки» поспішають сховатися на «деревах» (гімнастичній стінці).
Через деякий час вихователь говорить:

Сонце знову заблищало,
І надворі тепло стало.

Діти спускаються з «дерева» і знову бігають майданчиком.

Гра повторюється 3–4 рази — доки усі діти не приймуть у ній участь. Дорослий стежить за тим, щоб «пташки» облітали весь майданчик.

ДІСТАНЬ КВІТКУ (ХМАРКУ, ЛИСТОЧОК, ГРУШУ, ЯБЛУКО)

Мета: розвивати окомір, спритність; виховувати почуття взаємодопомоги.

Хід гри

Між двома стояками або деревами на відстані 3–4 м натягують мотузку так, щоб вона була на 10–15 см вище за зріст дитини з піднятими вгору руками. До неї прикріплюють різні предмети (квіти, овочі, хмарки, листочки, грушки). Дітей ділять на підгрупи. За сигналом вихователя з кожної підгрупи по черзі до мотузки підбігає дитина та зриває одну квітку. Якщо в неї це не виходить, вона повертається на своє місце. Перемагає та підгрупа (команда), яка першою збере букет із визначеної кількості квітів (наприклад, семи).

ПТАШКА І ПТАШЕНЯТА

Мета: учити дітей ходити та бігати врозтіч, не наштовхуючись одне на одного; виховувати увагу, вчити орієнтуватися у просторі.

Хід гри

Учасників гри розподіляють на чотири-п'ять груп, у кожній з яких — по шестеро-восьмеро дітей. Кожна група «пташенят» має свою хатку — «гніздо» (коло діаметром 3 м, намальоване на землі або викладене скакалкою). У кожній групі гравців — своя «мати-пташка». Вихователь говорить: «Полетіли пташки». Діти вибігають із «гнізда», стрибають, махають руками, ніби пташки крилами, бігають по майданчику. Після слів вихователя «Летить додому, пташенята» вони разом зі своєю «мамою» повертаються у «гніздо» і стають у коло. «Пташка-матуся» годує їх зернятками — пучкою руки торкається долоньки кожної дитини.

Методичні поради. «Пташенята» вилітають із гнізд і повертаються до них тільки за сигналом вихователя.



ДИДАКТИЧНІ ІГРИ

ПОГОДУЄМО ТВАРИНОК

Мета: закріпити знання дітей про свійських тварин, їхній спосіб живлення; розвивати увагу, пам'ять, мислення; виховувати бажання піклуватися про свійських тварин.

Матеріал: фланелеграф, предметні картинки із зображенням свійських тварин та їжі для них.

Хід гри

Вихователь пропонує дітям «погодувати» тварин на подвір'ї бабусі Одарки. Він викликає дітей парами. Одна дитина називає тваринку і виставляє її зображення на фланелеграф, а друга шукає для неї їжу і ставить картинку поруч із тваринкою.

УПІЗНАЙ ЗА ГОЛОСОМ

Мета: закріпити вміння дітей наслідувати голоси різних тварин та впізнавати їх; розвивати уважність; виховувати любов до природи.

Матеріал: картинки із зображенням різних тварин.

Хід гри

Вихователь показує дітям по черзі картки із зображенням різних тварин і пропонує продемонструвати, як ці тварини кричать, а потім назвати їх.

МІЙ НАЙМЕНШИЙ ДРУГ

Мета: вправляти дітей у складанні невеличких описових розповідей; закріпити уявлення дітей про зовнішній вигляд, особливості поведінки собаки; розвивати зв'язне мовлення, пам'ять.

Хід гри

Вихователь пропонує дітям розповісти про свого собаку. Якщо діти вагаються, вихователь допомагає, ставлячи запитання.

Твій собака великий чи малий?

Як його звати?

Що вміє робити твій чотириногий друг?

Чим ти його годуєш?

ХТО ЧИМ ЖИВИТЬСЯ?

Мета: закріпити знання дітей про свійських та домашніх тварин, їхній спосіб живлення; розвивати увагу, пам'ять, мислення; виховувати бажання піклуватися про свійських тварин.

Матеріал: картинки з зображенням свійських та домашніх тварин і їжі для них.

Хід гри

Вихователь пропонує дітям поміркувати та відповісти, що люблять їсти тварини, зображені на картинках. Наприклад: «Кішечка любить пити молочко. Кішка любить їсти м'ясо, ковбасу, сметанку».

ПЕСИК І ЦУЦЕНЯТА

Мета: закріпити вміння дітей чітко вимовляти звуконаслідування у відповідній динаміці, співвідносити тварину зі звуком.

Матеріал: іграшкові пес та цуценята.

Хід гри

Вихователь показує дітям іграшкових цуценят і запитує: «Хто це? Як вони подають голос?» Читає віршовані рядки:

Від світанку і до ночі
Цуценята гратись хочуть,
Пустувати без кінця
І кричать усім: «Дзяв-дзяв!»

Діти повторюють за вихователем звуконаслідування у відповідній динаміці. Після цього вихователь показує дітям іграшкового собаку і питає: «Хто це? Як ця тварина подає голос?» Читає віршовані рядки:

Бешкетують цуценята,
Бо не хочуть зовсім спати.
Песик-тато їм сказав:
— Швидко в ліжечка! Гав-гав!

Вихователь пояснює, що великий пес, тато цуценят, гавкає голосно та грубо. Діти повторюють за вихователем звуконаслідування у відповідній динаміці. Потім вихователь пропонує слухати і відгадувати, коли говорить пес, а коли — цуценята, та вимовляти голосно «гав-гав-гав» і тихо «дзяв-дзяв-дзяв».

ХТО ДЕ ЖИВЕ?

Мета: вправляти у розрізненні та називанні жител людей, знайомих диких і свійських тварин; виховувати турботливе ставлення до тварин.

Матеріал: предметні картинки із зображенням тварин; на мольберті розташовані зображення будинку, сараю, лісу.

Хід гри

Перед дітьми розкладені перевернуті картинки із зображенням тварин. Діти по черзі перевертають свої картки, називають, хто на них зображений та де він живе, і ставлять картинку до відповідного малюнка на мольберті. Решта дітей за допомогою жестів показують, згодні вони з відповіддю чи ні.

МОЛОКО ЯКЕ?

Мета: закріпити в дітей знання ознак молока; учити добирати прикметники до іменників; розвивати мовлення, пам'ять, мислення.

Матеріал: м'яч.

Хід гри

Вихователь кидає дітям по черзі м'яч і запитує: «Молоко яке? А ще яке?» Дитина відповідає на запитання і кидає м'яч вихователю.

ХТО ПРИЙШОВ?

Мета: учити дітей правильно називати тварин та їхніх дитинчат; учити впізнавати голоси тварин та відтворювати їх; виховувати бережливе ставлення до тварин.

Матеріал: мотузок і дзвоник.

Хід гри

Діти сидять на стільчиках. На певній відстані від них протягнуто мотузок, до якого підвішено дзвоник на висоті зросту дітей. Вихователь кличе до себе двох-трьох дітей і домовляється, хто з них ким буде. До мотузка підбігає перша дитина, підстрибує і тричі дзвонить.

Д і т и. Хто прийшов?

Д и т и н а. Гав-гав-гав!

Діти відгадують, що прийшов собака. Дитина, яка зображує собаку, сідає на місце. До дзвінка підбігає інша дитина, і гра продовжується.

ЗНАЙДИ МАЛЯТ

Мета: закріпити вміння дітей розрізняти свійських тварин і їхніх дитинчат.

Матеріал: картинки із зображенням свійських тварин і їхніх дитинчат.

Хід гри

Вихователь роздає дітям картинки із зображенням дорослих тварин.

«Плачуть кошенята, загубили вони свою маму, — каже вихователь. — Хто в них мама?» «Кішка», — відповідають діти. «Допоможемо кошенятам знайти кішку. У кого вона?» Дитина, в якій є картинка із зображенням кішки, піднімає її й одержує картинку із зображенням кошенят.

Гра продовжується доти, поки всі діти одержать картинки із зображенням дитинчат тварин.

ХТО УМИВСЯ? ХТО НАПИВСЯ?

Мета: закріпити в дітей знання про властивості води (поливає квіти, миє листочки); розвивати логічне мислення.

Хід гри

Вихователь пропонує обійти майданчик. Діти підходять до квітів, дерев, травички і запитують у них: «Хто умився? Хто напився?» Діти самі відповідають від імені рослин та пояснюють відповіді.

СУХИЙ — ВОЛОГИЙ

Мета: закріпити вміння розрізняти властивості піску, залежність його стану від води; спонукати використовувати у мовленні слова «сухий — вологий».

Матеріал: формочки з пісочного набору, сухий пісок, вода.

Хід гри

Вихователь створює ігрову ситуацію: пропонує на день народження ляльки виготовити частування. Діти намагаються за допомогою формочок зробити печиво із сухого піску. Разом із вихователем діти роблять висновок: із сухого піску виготовити нічого не можна. Потім діти зволожують пісок водою і виготовляють із нього фігурки.

ХТО ЩО РОБИТЬ УДЕНЬ — УНОЧІ

Мета: закріпити знання дітей про частини доби, дії людей уночі, удень; розвивати уважність.

Хід гри

Вихователь називає дії людей удень або вночі. Діти, якщо це «день», стрибають, кружляють, танцюють, ходять, а якщо «ніч» — присідають, заплющують очі, кладуть ручки під щічку.

ЯКІ ВИ, СВІЙСЬКІ ТВАРИНИ?

Мета: закріпити знання дітей про свійських тварин; розвивати уважність, пам'ять, мислення.

Матеріал: предметні картинки із зображенням свійських тварин.

Хід гри

Вихователь називає ознаки, що характеризують певну свійську тварину, а діти повинні відгадати її.

Велика, рогата, руда або ряба, молочна — це хто? (*Корова.*)

Рогатий, бородатий, куцохвостий — це хто? (*Цап.*)

Кучерява, вовняна, невеличка — це хто? (*Овечка.*)

Високий, стрункий, гривастий, прудкий — це хто? (*Кінь.*)

Можна запропонувати дітям пограти в цю гру самостійно, повторюючи названі вихователем ознаки тварин або дібравши свої. Інші діти продовжують відгадувати.

ХТО В БУДИНОЧКУ?

Мета: закріпити знання дітей про те, де живуть та чим харчуються тварини; розвивати пам'ять, зосередженість.

Матеріал: картинки із зображенням тварин та їхніх жител.

Хід гри

Діти діляться на дві групи. Першій групі вихователь роздає картинки із зображенням тварин, а другій — із зображенням жител. Діти, у яких малюнки із зображенням жител, розходяться по кімнаті. За сигналом діти, які мають зображення тварин, ідуть по кімнаті, відшукуючи своє «житло». Знайшовши, вони стають поруч і поєднують картинки.

ХТО ДЕ СТОІТЬ?

Мета: вчити дітей орієнтуватись у просторі; закріпити поняття «ліворуч», «праворуч», «біля», «перед», «за», «угорі»; розвивати мислення, пам'ять.

Матеріал: картинки із зображенням свійських тварин та їхніх дитинчат, підставка.

Хід гри

Вихователь показує картинки із зображенням тварин та їхніх дитинчат і пропонує дітям назвати їх (собака і цуценя, кішка і кошеня, корова і теля тощо). Картинки вихователь ставить на підставку в тій самій послідовності, у якій їх показує. Після цього, показуючи, наприклад, на кішку, вихователь запитує: «Хто стоїть поряд із нею?» Діти відповідають.

Гра триває, поки діти не назвуть усіх тварин та їхніх дитинчат.

МИ ГОДУЄМО ТВАРИН

Мета: закріпити знання дітей про те, чим живляться свійські тварини; виховувати доброзичливе ставлення до тварин, бажання піклуватися про них.

Матеріал: іграшки — свійські тварини.

Хід гри

Вихователь пропонує кожній дитині обрати собі будь-яку тваринку і розповісти, чим вона її нагодує. Наприклад:

Котика я напою свіжим молочком.

Песика я пригощу супом із кісточками.

Кролика я нагодную морквою.

Коника я пригощу сіном.

ПОПРОСИ ВИБАЧЕННЯ

Мета: закріпити вміння дітей уживати у своєму мовленні ввічливі слова; виховувати ввічливість.

Матеріал: шапочки із зображенням кози та зайчика.

Хід гри

Вихователь обирає одну пару дітей, одягає їм шапочки кози та зайчика і пропонує обіграти ситуацію вибачення.

К о з а. Зайчику, пробач мені, будь ласка, я поведилася погано.

З а й ч и к. Добре. А ти більше не будеш так чинити?

К о з а. Ні, ніколи не буду. Пробач мене.

З а й ч и к. Ну, гаразд, кізко, я тобі вибачаю.

За бажанням діалог можуть повторити ще дві-три пари.

МАЛЯТА-ЗВІРЯТА

Мета: учити дітей знаходити малят свійських тварин та називати їх; розвивати пам'ять, мовлення, увагу.

Матеріал: серія картинок «Свійські тварини з малятами».

Хід гри

Вихователь пропонує дітям допомогти свійським тваринкам. Треба знайти малят, які загубилися. Діти працюють парами: одна дитина бере картинку з дорослою твариною, друга шукає малят. Діти повинні назвати тваринку та її дитинча.

КОМУ ПОТРІБЕН ДОЩИК?

Мета: розширити знання дітей про властивості води, про те, що вона потрібна людям, тваринам, рослинам, птахам; розвивати мислення, увагу, пам'ять.

Хід гри

На прогулянці вихователь пропонує розглянути все навкруги. Потім показує якийсь предмет чи рослину і пропонує сказати, чи потрібен дощик цьому предметові. Наприклад, квіточці потрібен, будинкові — ні.

ОПИШИ КІЗОНЬКУ

Мета: закріпити вміння дітей визначати та називати зовнішні характерні ознаки кози та вміння відповідати на поставлені запитання; розвивати вміння утворювати пестливу форму до слів.

Хід гри

Вихователь пропонує дітям, описати кізоньку, відповідаючи на запитання.

Яка кізонька?

Якого вона кольору?

Як ми ласкаво назвемо кізоньку за кольором?

Які ріжки в кізки?

Що робить кізонька?

Що любить їсти кізонька?

ХТО У КОГО?

Мета: закріпити в дітей знання назв тварин та їхніх дитинчат; вправляти у звуконаслідуванні; вдосконалювати вміння регулювати динаміку голосу.

Матеріал: картинки з зображеннями тварин із дитинчатами.

Хід гри

Вихователь показує картинки, на яких зображені різноманітні тварини з дитинчатами, читає віршовані рядки, не завершуючи їх, а діти називають слова, які означають звірят і пташенят.

У всіх матусь — малята:

У кішки — *(кошенята)*,

У собаки — *(цуценята)*,

У гуски — *(гусенята)*,

У корівоньки — *(телята)*,

У кізки — *(козенята)*,

У курочки — *(курчата)*,

У качки — *(каченята)*.

ДОПОВНИ РЕЧЕННЯ (МОВЛЕННЄВА ГРА)

Мета: закріпити знання дітей про частини рослин; розвивати увагу, пам'ять, мислення.

Хід гри

Вихователь розпочинає речення, а діти повинні закінчити їх, додавши назву частини рослини. Наприклад:

У кожного дерева є міцний, укритий корою... *(стовбур)*.

У кущів стовбура немає, а тільки... *(гілочки)*.

На гілочках дерев та кущів ростуть... *(листочки)*.

А у квітів і трав листячко росте зі... *(стебла)*.

Кожна рослина в землі має... *(корінь)*.

Восени на деревах та кущах дозрівають... *(плоди)*.

Наприкінці гри проводиться узагальнення: діти називають усі згадані частини рослин.

СКАЖИ ПЕСТЛИВО (МОВЛЕННЄВА ГРА)

Мета: закріпити вміння дітей утворювати від іменників пестливі форми; розвивати мовлення та логічне мислення.

Матеріал: м'яч.

Хід гри

Вихователь кидає м'яч дитині, називає слово та пропонує утворити від нього пестливу форму. Наприклад: сонце — сонечко; квітка — квіточка; хмара — хмаринка і т. ін.

КВІТИ РОЗЦВІЛИ (МОВЛЕННЄВА ГРА)

Мета: закріпити в дітей знання про весняні квіти; розвивати вміння описувати їх за зовнішнім виглядом.

Матеріал: букет із різних квітів у вазі.

Хід гри

У вазі виставлені різні квіти. Діти разом із вихователем розглядають квіти, пригадують їхні назви, називають колір, форму. Потім вихователь роздає дітям квіти і пропонує їх описати.

Після цього на слова «проліски розцвіли» діти складають у букет проліски і т. ін. Гра закінчується, коли всі квіти розкладуть у букети.

КОЛИ ЦЕ БУВАЄ?

Мета: закріпити вміння дітей називати пори року за їхніми ознаками, знаходити відповідні картинки; розвивати зорову пам'ять, увагу.

Матеріал: великі картини із зображенням різних пір року; маленькі картини із зображенням явищ природи, характерних для різних пір року, — для всіх дітей.

Хід гри

На підставках перед дітьми стоять картини із зображенням різних пір року. На лаві розкладені маленькі картини із зображеннями явищ природи, характерних для різних пір року. Вихователь пропонує кожній дитині взяти одну картку і підійти до картини з відповідною порою року. Далі треба назвати свою пору року, пояснити, чому саме дитина підійшла до тієї чи іншої картини.

РОЗДИВИСЬ І ПОРАХУЙ

Мета: закріпити та поглибити знання дітей про дерева; вправляти в кількісній лічбі; виховувати шанобливе ставлення до природи.

Хід гри

Діти уважно розглядають дерево та відповідають на запитання вихователя.

Скільки в дерева стовбурів?

Скільки товстих гілок відходить від стовбура?

Скільки у деревця невеличких гілочок?

Скільки листочків на кінчику гілочки, що в мене в руці?

Які частини дерева ми не можемо побачити? Чому?

Як ви гадаєте, скільки коренів в одного дерева?

НАЗВИ, ЩО ЦЕ

Мета: учити дітей розрізняти рослини, називати квіти, дерева, траву; розвивати пам'ять, уважність, мовлення; виховувати бережливе ставлення до природи.

Матеріал: квіти у вазі, картонні дерева, паперова трава, іграшка-бджілка.

Хід гри

Вихователь пропонує дітям відгадати, де заховалася бджілка (підходить по черзі до дерева, трави, квітів, а діти називають, до чого він підійшов).

ПОРИ РОКУ

Мета: вчити дітей називати пори року за їхніми ознаками, знаходити відповідні картинки; розвивати зорову пам'ять, увагу.

Матеріал: великі картини із зображенням різних пір року; маленькі картинки із зображенням явищ природи, характерних для різних пір року, — для всіх дітей.

Хід гри

На дошці перед дітьми вивішені картини із зображенням пір року. На столах лежать маленькі картинки. Вихователь пропонує кожній дитині взяти одну картку і підійти до картинки з відповідною порою року. Далі треба назвати свою пору року, пояснити, чому саме дитина підійшла до тієї чи іншої картини.

УПІЗНАЙ ЗА ОПИСОМ (ДЕРЕВА, КУЩІ)

Мета: закріпити вміння дітей упізнавати дерева та кущі за описом; розвивати уважність, пам'ять.

Хід гри

Вихователь описує дерево або кущ, а діти повинні відгадати його. Наприклад: «Високе, струнке; усі його гілочки спрямовані за стовбуром угору; улітку з нього летить пух». (Тополя.)

ДОЩ — ЦЕ ПОГАНО ЧИ ДОБРЕ?

Мета: розширити знання дітей про властивості води, про те, що вона потрібна людям, тваринам, рослинам, птахам; розвивати мислення, увагу, пам'ять.

Матеріал: предметні картинки.

Хід гри

Вихователь пропонує дітям розглянути картинки. Діти називають разом із вихователем: чи потрібен дощик цьому предметові. Наприклад: квіточці потрібен, будинку — ні.



ХУДОЖНІ ТВОРИ

Коза-дереза

(Українська народна казка)

Був собі дід та баба. Поїхав дід на ярмарок та й купив собі козу. Привіз її додому, а рано на другий день посилає дід старшого сина ту козу пасти. Пас, пас хлопець її аж до вечора та й став гнати додому. Тільки до воріт став доганяти, а дід став на воротах у червоних чоботях та й питається:

— Кізонько моя мила, кізонька моя люба! Чи ти пила, чи ти їла?

— Ні, дідусю, я й не пила, я й не їла: тільки бігла через місточок та вхопила кленовий листочок, тільки бігла через гребельку та вхопила водиці крапельку, — тільки пила, тільки й їла!

От дід розсердився на сина, що він погано худоби доглядає, та й прогнав його.

На другий день посилає другого сина — меншого. Пас, пас хлопець козу аж до вечора та й погнав додому.

Тільки до воріт догонить, а дід став на воротах у червоних чоботях та й питається:

— Кізонько моя мила, кізонька моя люба! Чи ти пила, чи ти їла?

— Ні, дідусю, я й не пила, я й не їла: тільки бігла через місточок та вхопила кленовий листочок, тільки бігла через гребельку та вхопила водиці крапельку, — тільки пила, тільки й їла!

От дід і того сина прогнав.

На третій день посилає вже жінку.

От вона погнала козу, пасла весь день; увечері стала догонити до двору, а дід уже стоїть на воротах у червоних чоботях та й питається:

— Кізонько моя мила, кізонька моя люба! Чи ти пила, чи ти їла?

— Ні, дідусю, я й не пила, я й не їла: тільки бігла через місточок та вхопила кленовий листочок, тільки бігла через гребельку та вхопила водиці крапельку, — тільки пила, тільки й їла!

От той дід так уже розсердився, прогнав і бабу.

На четвертий день погнав він уже сам козу, пас увесь день, а ввечері погнав додому і тільки надігнав на дорогу, а сам навпростець пішов, став на воротах у червоних чоботях та й питається:

— Кізонько моя мила, кізонька моя люба! Чи ти пила, чи ти їла?

— Ні, дідусю, я й не пила, я й не їла: тільки бігла через місточок та вхопила кленовий листочок, тільки бігла через гребельку та вхопила водиці крапельку, — тільки пила, тільки й їла!

От тоді дід розсердився, пішов до коваля, висталив ніж, став козу різати, а вона вивалась та й утекла в ліс. У лісі бачить коза зайчикові хатку, — вона туди вбігла та й заховалась на печі.

От прибігає зайчик, коли чує — хтось є в хатці. Зайчик і питається:

— А хто-хто в моїй хатці?

А коза сидить на печі та й каже:

— Я коза-дереза,
За три копи куплена,
Півбока луплена,
Тупу-тупу ногами,

Сколю тебе рогами,
 Ніжками затопчу,
 Хвостиком замету, —
 Тут тобі й смерть!

От зайчик злякався, вибіг із хатки, сів під дубом. Сидить та й плаче. Коли йде ведмідь та й питається:

— Чого ти, зайчику-побігайчику, плачеш?

— Як же мені, ведмедику, не плакати, коли в моїй хатці звір страшний сидить?

А ведмідь:

— От я його вижену!

Побіг до хатки:

— А хто-хто в зайчиковій хатці?

А коза з печі:

— Я коза-дереза,
 За три копи куплена,
 Півбока луплена,
 Тупу-тупу ногами,
 Сколю тебе рогами,
 Ніжками затопчу,
 Хвостиком замету, —
 Тут тобі й смерть!
 Ведмідь злякався.

— Ні, — каже, — зайчику-побігайчику, не вижену — боюсь.

От ізнов пішов зайчик, сів під дубом та й плаче. Коли йде вовк і питається:

— А чого це ти, зайчику-побігайчику, плачеш?

— Як же мені, вовчику-братику, не плакати, коли в моїй хатці звір страшний сидить?

А вовк:

— От я його вижену!

— Де тобі його вигнати? Тут і ведмідь гнав, та не вигнав.

— Отже, вижену!

Побіг вовк до хатки та й питається:

— А хто-хто в зайчиковій хатці?

А коза з печі:

— Я коза-дереза,
 За три копи куплена,
 Півбока луплена,
 Тупу-тупу ногами,
 Сколю тебе рогами,
 Ніжками затопчу,
 Хвостиком замету, —
 Тут тобі й смерть!

— Ні, — каже, — зайчику-побігайчику, не вижену — боюсь.

Зайчик знов пішов, сів під дубом та й плаче. Коли біжить лисичка, побачила зайчика та й питається:

— А чого ти, зайчику-побігайчику, плачеш?

— Як же мені, лисичко-сестричко, не плакати, коли в моїй хатці звір страшний сидить?

А лисичка:

— От я його вижену!

— Де тобі, лисичко, його вигнати! Тут і ведмідь гнав — не вигнав, і вовк гнав, та не вигнав, а то ти!

— Отже, вижену!

Побігла лисичка до хатки та:

— А хто-хто в зайчиковій хатці?

А коза з печі:

— Я коза-дереза,
За три копи куплена,
Півбока луплена,
Тупу-тупу ногами,
Сколю тебе рогами,
Ніжками затопчу,
Хвостиком замету, —
Тут тобі й смерть!

От лисичка теж злякалась.

— Ні, — каже, — зайчику-побігайчику, не вижену — боюсь.

Пішов зайчик, сів під дубом та й знову плаче. Коли це лізе рак-неборак та й питається:

— Чого ти, зайчику-побігайчику, плачеш?

— Як же мені не плакати, коли в моїй хатці звір страшний сидить?

А рак:

— От я його вижену!

— Де тобі його вигнати! Тут ведмідь гнав, та не вигнав, і вовк гнав, та не вигнав, і лисиця гнала, та не вигнала, а то ти?

— Отже, вижену!

От поліз рак у хатку та й питається:

— А хто-хто в зайчиковій хатці?

А коза з печі:

— Я коза-дереза,
За три копи куплена,
Півбока луплена,
Тупу-тупу ногами,
Сколю тебе рогами,
Ніжками затопчу,
Хвостиком замету, —
Тут тобі й смерть!

А рак усе лізе й лізе, виліз на піч та:

— А я рак-неборак,

Як ущипну — буде знак!

Та як ущипне козу клешнями!..

Коза як замакає, та з печі, та з хати — побігла, тільки видно!

От зайчик радий, прийшов у хатку та так уже ракові дякує!

Та й став жити в своїй хатці.

Хто сказав «няв»?

В. Сутєєв

Цуценя спало на килимку біля дивана. Раптом крізь сон воно почуло, як хтось сказав: «Няв!»

Цуценя підняло голову, подивилось — нікого немає.

«Цей, мабуть, мені наснилося», — подумало воно й лягло зручніше. І тут хтось сказав: «Няв!»

— Хто там?

Скочило Цуценя, оббігло всю кімнату, зазирнуло під ліжку, під стіл — нікого немає!

Вилізло на підвіконня, побачило — за вікном на подвір'ї Півень гуляє.

«Ось хто не дав мені спати!» — подумало Цуценя й побігло на подвір'я до Півня.

— Це ти сказав «няв»? — запитало Цуценя в Півня.

— Ні, я кажу... — Півень залопотів крилами й закричав: «Ку-ку-рі-ку-у-у!»

— А більше ти нічого не вмієш говорити?

— Ні, тільки «ку-ку-рі-ку».

Цуценя почухало задньою лапою за вухом і пішло додому...

Раптом біля ґанку хтось сказав: «Няв!»

«Це тут!» — Цуценя почало швидко рити під ґанком.

Коли воно вирило ямку, звідти вискочило маленьке сіре Мишеня.

— Ти сказало «няв»? — суворо спитало його Цуценя.

— Пі-пі-пі, — запищало Мишеня. — А хто так сказав?

— Хтось сказав «няв»...

— Поруч? — захвилювалося Мишеня.

— Ось тут, зовсім поруч, — сказало Цуценя.

— Я боюсь! Пі-пі-пі! — запищало Мишеня й шмигнуло під ганок.

Цуценя задумалось.

Раптом біля собачої будки хтось голосно сказав: «Няв!»

Цуценя оббігло навколо будки три рази, але нікого не знайшло. В будці хтось заворушився...

«Ось він! Зараз я його зловлю...»

Воно підкралося ближче...

Назустріч йому вискочив величезний Собака.

— Р-р-р! — загарчав Собака.

— Я... я хотів дізнатися...

— Р-р-р-р!

— Це ви сказали... «няв»? — прошепотіло Цуценя, підігнувши хвостик.

— Я?! Ти смієшся, Цуценя!

З усіх ніг кинулось Цуценя у садок і сховалося під кущем.

І тут, прямо перед його вухом, хтось сказав: «Няв!»

Цуценя визирнуло з-під куща. Прямо перед ним, на квітці, сиділа кошлата Бджола.

«Ось хто сказав «няв»!» — подумало Цуценя й хотіло схопити її зубами.

— З-з-з-з! — продзижчала ображена Бджола й боляче вжалила Цуценя в кінчик носа.

Заскавчало Цуценя, побігло, а Бджола за ним!

Летить і дзижчить:

— Уж-ж-жалю! Уж-ж-жалю!

Побігло Цуценя до ставка — і в воду!

Коли воно випірнуло, Бджоли вже не було.

І тут знову хтось сказав: «Няв!»

— Це ти сказала «няв»? — запитало Цуценя Рибу, яка пропливла повз нього. Риба нічого не відповіла, махнула хвостом і зникла у товщі води.

— Ква-ква-ква! — засміялась Жаба, що сиділа на листку лілеї. — Хіба ти не знаєш, що риби не розмовляють?

— А може, це ти сказала «няв»? — запитало Цуценя Жабу.

— Ква-ква-ква! — засміялась Жаба. — Який ти дурненький! Жаби тільки квакають.

І стрибнула у воду.

Пішло Цуценя додому, мокре, з розпухлим носом. Сумне лягло на килимок біля дивана.

І раптом почуло:

— Няв!

Воно схопилось — на підвіконні сиділа пухнаста смугаста Кішка.

— Няв! — сказала Кішка.

— Ав-ав-ав! — загавкало Цуценя, потім згадало, як гарчав кудлатий пес, і загарчало: — Р-р-р-р!

Кішка вигнулася, зашипіла: «Ш-ш-ш!», зафиркала «Фир-ффир!» — і вискочила у вікно.

Повернулося Цуценя на свій килимок і лягло спати.

Воно вже знало, хто сказав «няв».

Кому світить сонечко

А. М'ястківський

— Йду я до дядька Степана, — розказує мамі Наталя, — і помічаю: зі мною йде сонечко. Я — вулицею, а воно — небом, понад ясенами, понад черешнями. Прийшла я на дядькове подвір'я, і воно зупинилося якраз над самісінькою дядьковою хатою. То моє сонечко. Правда ж, мамо?

— І твоє, доню, — відповіла матуся. А потім лукаво усміхнулася й спитала: — А ще чие?

— Не знаю... — проказала Наталочка, а згодом додала. — Але ж до дядька Степана воно йшло тільки зі мною! І навіть додому ми разом верталися.

— Сонечко, Наталочко, з усіма ходить, — сказала мама. — Воно і твоє, і моє, і таткове, і всього села, і всього світу. І світить сонечко всім людям.

Наш песик

Л. Полтава

Сірі очі, сіра спина,
Сірі вуха, сірий ніс —
Отаким його в хустині
Нам дідусь колись приніс.
Нам приніс, подарував
І Сірком його назвав.

Собака

М. Познанська

— Гав-гав-гав! — під ворітьми.
Це Рябко, впізнали ми.
Він овець у полі пас,
А прийшов до нас.
Буде тут собачка жить.
Нам садочок сторожить.

Послухайте, хто як кричить...

Л. Колос

«Няв-няв-няв» — муркоче киця.
«Гав-гав-гав!» — завів Сірко.
А яка домашня птиця
Промовляє: «Ко-ко-ко»?

Хто на лузі «Му-у!» гукає?
Хто «тьох-тьох» співа в садку?
Хто так сонце зустрічає:
«Ку-ку-рік! Ку-ку-рі-ку!»?

Хто «ців-ців» щебече в стрісі?
Хто «жу-жу» в квітках співа?
Хто кричить «ку-ку» у лісі?
Хто скрекоче «ква-ква-ква»?

Йде коза із пасовиська

М. Людкевич

Сонце вже сідає низько,
Йде коза із пасовиська,
А за нею — козеня.
Так ідуть вони щодня.

В козенятка будуть ріжки —
І воно пустує трішки:
Буцається із вербою
І брикає під горою.

Біля дому поважніє
І розважливо чемніє...
Уявля себе козою
Із рогами й бородою.

Хочу підрости

В. Каменчук

Мама кличе:
— Одягнись!
Доц який періщить! —
А я хочу підрости,
Плащ мені навіщо?
Не вдягають дерева
Плащ і черевики,
А ростуть же на дощі
Он які великі!

Песик

М. Морозенко

Вірний сторож є у нас:
Ой який спритненький!
Любить гратися весь час
Песик наш маленький.

Кізочка

М. Морозенко

А це — кізочка біленька.
Вовна в неї м'якенька,
Копитця маленькі,
А ріжки гостренькі.

Кізка

А. Малишко

Бігла кізка по мосту,
Збила куряву густу.
Тут листочок, там листочок
Схопить, схопить і навскач.
Он яка рогата, бач!
Он яка, бач!

А назустріч не орда,
Суне з поля череда.
Кізка вправо, кізка вліво,
В неї роги, мов рогач.
Он яка завзята, бач!
Он яка, бач!

Де взялися пастухи,
Молодці, не лінюхи,
Прип'яли козу за роги,
А вона у крик, у плач...
Он яка рогата, бач!
Он яка, бач!

Завесніло

А. Камінчук

Завесніло вже довкола:
Зеленіє гай і поле.
Всюди трави, трави, трави —
Зеленаві, зеленаві.

Підростає швиденько

Г. Сафонова

Приніс учора татко
Маленьке цуценятко,
Воно із нами грається
І зовсім не кусається.

— На молочка, маленьке,
І підростає швиденько!

Про весняні клопоти

О. Завадович

На полях уже весна —
Гей, що робить там вона?
Зіллячко насаджує,
Збіжжячко пригладжує,
Щоб росло у стебло,
Щоб шовкове було.

У городі вже весна —
Гей, що робить там вона?
Грядочку копає,
Моркву засіває,
І горох, і бурячки —
Будуть їсти діточки.

Весняний дощик

М. Стельмах

Дощик теплий, дощик синій
Цілий день співав в долині,
І під цей весняний спів
У долині луг зацвів.
В лузі повно квіточок
І маленьких діточок.

Теплий дощик

К. Перелісна

Дощику дрібненький,
Дощику тепленький,
Просять тебе діти:
Поливай нам квіти,
Щоб було в садочку
Гарно, як в віночку.

Все навколо зеленіє

О. Олесь

Все навколо зеленіє,
Річка ллється і шумить.
Тихо, тихо вітер віє
І з травою гомонить.

Як тут всидіти у хаті,
Коли все живе, цвіте,
Скрізь дзвенять пташки крилаті,
Сяє сонце золоте...

«Швидше, мамо, — черевички!
Глянь, як весело в саду!
Ти не бійся — до кринички
я і сам не підійду».

Вони самі винні

О. Миронович

Я завжди обминаю калюжі.
А вони мене люблять дуже.

Я за ручку чемно ступаю,
Я обхожу їх, обминаю,
А вони під ноги пхаються.

А як тупну! Може злякаються.
А вони собі знай хлюпочуть —
В черевички залізти хочуть.

Я не люблю калюж страшенно.
Я завжди ходжу дуже чемно.
Я ж не винен, що їх багато!

Я тримаюся міцно за тата.
Ну, а як вони самі пхаються,
То куди ж я від них сховаюся?!

Навесні

М. Ковнацька

З неба сяє сонце привітне,
Біля хати яблуня квітне.
Бджіл вона приваблює цвітом —
Вродять щедро яблука літом.

Сонечко*Грицько Бойко*

Біля сонечка вгорі
Плавала хмаринка.
Проти сонечка в дворі
Бавилась Яринка.

Не журись, Яринко,
Не навів хмаринка:
Хмарка розпливається
Сонечко ж — лишається!

Дощова пригода*М. Сингаївський*

Через поле, через ліс
Дощик воду в торбі ніс:
Розірвалася торбинка —
Фіолетова хмаринка.
Розлилася вмить вода,
Отака з дощем біда.

Бузок*К. Перелісна*

Один бузок ось під вікном,
А другий біля ганку.
Один синенькій, а отой —
Біленький, як сметанка.

Обидва ніжні, запашні,
Аж дух вам забиває.
І кожна гілка, як букет,
Із листя виглядає.

Метелик*Олена Пчілка*

Діти бігають, стрибають.
Далі — весело гукають:
— Ах, метелик!.. подивіться...
Ось він, ось він метушиться!
Та який же гарний, гожий!
Наче квітка, прехороший!

Шипшина*К. Перелісна*

Дуже прості в мене квіти,
Але ніжні, запашні,
Люблять бджоли їх і діти —
Колючки їм не страшні.

Восени ж, як скину листя,
Ягідками приберусь, —
Кожна гілка як в намисті...
Я шипшиною зовусь.

Червоний мак*К. Перелісна*

Певно, знає з вас усяк,
Хто бував у полі,
Що червоний гарний мак
Там росте на волі.

Й на городах, на грядках,
І в малих садочках
Червоніє квітка та,
Гарна на віночки.

Фіалки*К. Перелісна*

Ми фіалочки синенькі,
Наші квіти запашні,
Розцвітаєм ми раненько
Скрізь під лісом навесні.

Вітер пестить нас, гойдає,
Бджоли мед із нас беруть,
Соловейко нам співає,
На віночки діти рвуть.

Дощику, дощику припусти, припусти
На зелене зіллячко, на наше
подвір'ячко,
На красиві квіти, на маленькі діти,
Не жалій водиці, будуть паляниці.

Вмійте любити природу

П. Сиченко

В полі, у лісі, над яром —
Квіти, дерева і трави...
Цвіту не рви задаром,
Гілки не втни для забави.

Оберігайте ж повсюди
Шлях і стежиночку в гаї.
Все те окрасою буде
Нашого рідного краю.

Загадка про квітку

У купочку зібралися —
Розкрились пелюстки,
Щоб ними милувалися
Дорослі й малюки,
Щоб бджілка працювала
Із них нектар збирала...
Про що я мовлю, діти?
Чи ви вже відгадали?

У Фросинки і Наталки

Л. Біленька

У Фросинки і Наталки
Зацвіли в саду фіалки,
Фікуси листаті
Розкошують в хаті,
А на підвіконні —
Фікуси червоні.

Я біжу, біжу по гаю

Н. Забіла

Я біжу, біжу по гаю,
Я метелика впіймаю.
А метелик не схотів,
Геть від мене полетів.

Полетів він на лужок,
Заховався між квіток...
Я іду, іду, іду,
Метелика не знайду.



ФІЗКУЛЬТХВИЛИНКИ

«Іду кімнату прикрашати»

Діти виконують рухи в супроводі віршованого тексту.

Іду кімнату прикрашати,

(Ходять на місці у спокійному темпі.)

Дуже-дуже поспішаю,

(Прискорення ходьби.)

Все ж потрібно тут встигати —

Це я дуже добре знаю! —

(Легкий біг на місці.)

Кульки всі понадувати,

(Імітують надування повітряної кульки: глибокий вдих, видих.)

Квітів у букет набрати...

(Діти присідають і зображують зрізання квітів.)

Стіл святково застелити,

(Різким рухом простягають рук уперед.)

Скатертиною накрити.

(Горизонтальні рухи долонями — руки розводять у сторони.)

Ось і віник мій танцює,

(Зображують підмітання підлоги.)

Ось і швабра вже працює...

(Імітують роботи зі шваброю.)

Мабуть, дуже я стомлюся,

(Діти проводять тильною стороною долоні по чолу.)

Та спізнитися боюся!

(Стають прямо, руки на поясі.)

«Усім допоможу»

Вихователь читає віршовані рядки, а малята виконують відповідні рухи.

Я усім допоможу,

(Простягають руки вперед.)

Як? Вам зараз розкажу:

(Ставлять руки на пояс.)

Своїх рибок — нагодую,
(Нахиляються і виконують відповідні рухи пальцями — «сиплять корм в акваріум».)
 Киці — молочка наллю я.
(Присідають, кулачок однієї руки схиляється на розкриту долоню іншої.)
 Татку — капці принесу,
(Стають прямо і крокують на місці, руки опущені вниз і трохи розведені.)
 Брату — казку розкажу,
(Лікті згинають перед собою, долоні поруч — «книжка».)
 А малу сестричку Машу
(Пригинаються, долонькою показують зріст сестрички.)
 Брязкальцем дзвінким розважу.
(Енергійні рухи кистю.)

«Чемна лялька»

Діти, слухаючи віршований текст, виконують рухи відповідно до його змісту, зображуючи поведінку ляльки.

Лялька рученьки помила,
(Діти зображують процес миття рук.)
 І до столу радо сіла.
(Сідають на стілець.)
 Свою ложечку взяла —
 Обідати почала.
 Добре їсть, не поспішає,
 Про охайність пам'ятає.
(Імітують акуратний прийом їжі.)
 Ось серветка — витре ротик,
(Витирають рота уявною серветкою.)
 Ну а потім за роботу
 Скаже милим кухарям:
(Піднімаються, підставляючи стілець до столу.)
 «Друзі, дякую я вам!»
(Прикладають долоню до серця та злегка вклоняються.)

Умикається музична п'єса «Ляльковий кейк-уок» (композитор К. Дебюссі). Діти при-танцювують у ритмі музики, імітуючи рухи ляльки (намагаючись не згинати рук та ніг).

«Пташиний двір»

Вихователь читає вірш. Під час читання малята імітують поведінку птахів, про яких ідеться в тексті, і чітко вимовляють відповідні звуконаслідування.

Півник гордо походжає,

(Ходьба із високим підніманням колін, руки за спиною, голова піднята.)

На тинок до нас злітає

(Змахування руками-«крилами».)

Та й співає на тинку

Голосно: «Ку-ку-рі-ку!»

Гуси витягають шиї,

(Нахил уперед, шию напружити.)

І шиплять, мов справжні змії:

«Ш-ш-ши! Ш-ш-ши! Нам водички принеси!»

Індик пір'я розпушив

(Руки розведені в сторони, кисті заокруглені.)

І пихато бубонів:

(Швидка ходьба невеликими кроками, груди вперед.)

«Бол-бол-бол, підійди,

Глянь: я красень, хоч куди!»

(Постава випрямлена, ноги разом, узятися руками в боки.)

«Сонечко»

Педагог читає віршовані рядки, малята виконують рухи відповідно до змісту тексту.

Сонечко встало і позіхнуло,

(Підводяться з положення навприсядки і позіхають, прикриваючи рота долонькою.)

Ввись піднялося — і діткам моргнуло,

(Здіймають руки вгору, стають навшипінки, блимають очима.)

Впало проміння ясеньке на землю,

(Нахиляються вперед, розставивши в сторони руки.)

Зайчики сонячні всюди веселі.

(Стрибки на місці, руки на поясі.)

І усміхнулись сонечку діти,

(Всміхаються.)

Шкода: минуло вже сонячне літо!

(Розводять руки в сторони і зажурено хитають головою.)

«Я мандрую, я гуляю»

Діти пересуваються по колу одне за одним, виконуючи рухи відповідно до змісту тексту.

Я мандрую, я гуляю,

(Ходьба в спокійному темпі.)

Все довкола помічаю.

(Діти продовжують іти так само, виконуючи повороти голови праворуч-ліворуч.)

Ось метелик пролетів —

(Легкий біг зі змахуванням рук.)

На травиночку присів.

(Діти присідають.)

Ось пливуть по небу хмари,

Мов овець ідуть отари.

(Піднімаються і йдуть широкими кроками, розвівши руки в сторони.)

Ось від ганку до воріт

Гордо йде сусідський кіт.

(Ходьба плавним м'яким кроком на носочках.)

Добре бігати, радіти...

І ясному сонцю, й вітру,

(Легкий біг, руки на поясі.)

Дню погожому, весні, —

(Поступовий перехід на звичайну ходьбу.)

Дуже весело мені!

«Навесні усі працюють»

Педагог читає віршований текст, а малята імітують виконання трудових дій, про які в ньому йдеться.

Всі працюють навесні —

(Діти показують руками довкола себе.)

Зрозуміло це мені.

(Кладуть руки на груди і схиляють голову.)

Клумбу старанно копають,

(Імітують копання землі.)

На ній квіти висівають.

(Діти присідають і виконують відповідні рухи пальцями — імітують висівання.)

У садках та скверах міста —
Скрізь гребуть торішне листя.

(Імітують працю з граблями.)

У весни гарячу днину
Вишні, клени і калину
Сливи, яблуньки саджають,

*(Імітують викопування ямки, ставлять у неї уявне деревце і «загортають та при-
тупують землю».)*

Ще й ретельно поливають.

(Імітують працю з лійкою.)

Щоб дорослих та малят
Милував усюди лад!

(Діти стають у коло і в супроводі веселої музики водять хоровод.)

«Весняне цвітіння»

Педагог читає віршовані рядки, діти виконують відповідні рухи.

Ми гуляли, ми ходили
У весняному саду,

(Ходять парами по колу, узявшись за руки і погойдуючи ними в ритмі віршика.)

Там дерева, мов царівни,
В білосніжному цвіту.

(Діти рознімають руки і підіймають їх угору.)

Мальовничо, гордовито,
Заворожені стоять.

(Похитування тулубом і головою праворуч-ліворуч.)

Як же ти милуєш діток,
Весняний квітучий сад!

(Діти, плескаючи в долоньки, обходять маленьке коло.)

Тут і бджілки в'ються радо,
Солоденький п'ють нектар...

(Легкий біг на місці із змахуванням рук — «політ бджілок».)

До вподоби нам, малятам,
Білоцвіту ніжний дар!

На останні рядки віршика діти шикуються в коло на відстані приблизно 0,5 м одне від одного і довільно пританцювують на місці в супроводі звучання української веселої мелодії.

«Весела подорож»

Діти виконують рухи відповідно до змісту віршика.

Чим в селі помандрувати?
Можуть пішки іти діти,

(Ходьба у середньому темпі парами.)

Швидше їхати вперед,
Якщо є велосипед.

(Діти сідають на стільці або лаву і круговими рухами ніг зображують їзду на велосипеді.)

А промчатись на коні
Веселіш іще мені.

(Біг приставним кроком із високим підніманням колін.)

Ось прийшли ми до перону,

(Перехід на ходьбу.)

Посідали у вагони.

(Діти шикуються в колону.)

Потяг загудів... Ще мить —
Він до міста діток мчить.

(Діти пересуваються «паровозиком» — кожен малюк кладе руки на пояс того, хто стоїть попереду.)

Скрізь ми, друзі, побували, —

(Діти шикуються в коло.)

Людей різних повидали...

(Ритмічні плескання в долоні.)

«Я за сонечком прямую»

Вихователь читає віршовані рядки, діти пересуваються одне за одним і вправляються у різних видах ходьби та бігу відповідно до змісту тексту.

Я за сонечком прямую —
Так собі повільно йду я.
Сонце також чимчикує...
Ні, його не дожену я...

(Спокійна ходьба в повільному темпі.)

Став я швидше крокувати —
Все одно не наздогнати:
Сонце далі й далі плине
Також кроками швидкими.

(Ходьба швидким кроком.)

Я побіг, доволі прудко,
Дожену я сонце хутко!
Та й воно вперед біжить —
Не спиняється й на мить.

(Легкий біг.)

Аж надвечір тільки всім
Надоїло нам гуляти...

(Поступовий перехід на ходьбу.)

Йду відпочивати — в ліжку,
Сонце йде за обрій — спати...

(Малята присідають, схиляють голови й кладуть долоні під щоку.)



**ЗАВДАННЯ
ДЛЯ ІНДИВІДУАЛЬНОЇ РОБОТИ
НА РОЗВИТОК ЛОГІЧНОГО МИСЛЕННЯ
ТА ДРІБНОЇ МОТОРИКИ**

КВІТИ ДЛЯ МАТУСІ

Розфарбуй чарівні квіти для своєї матусі і подаруй їй на свято.
Які матусині мрії мають здійснити ці квіти?

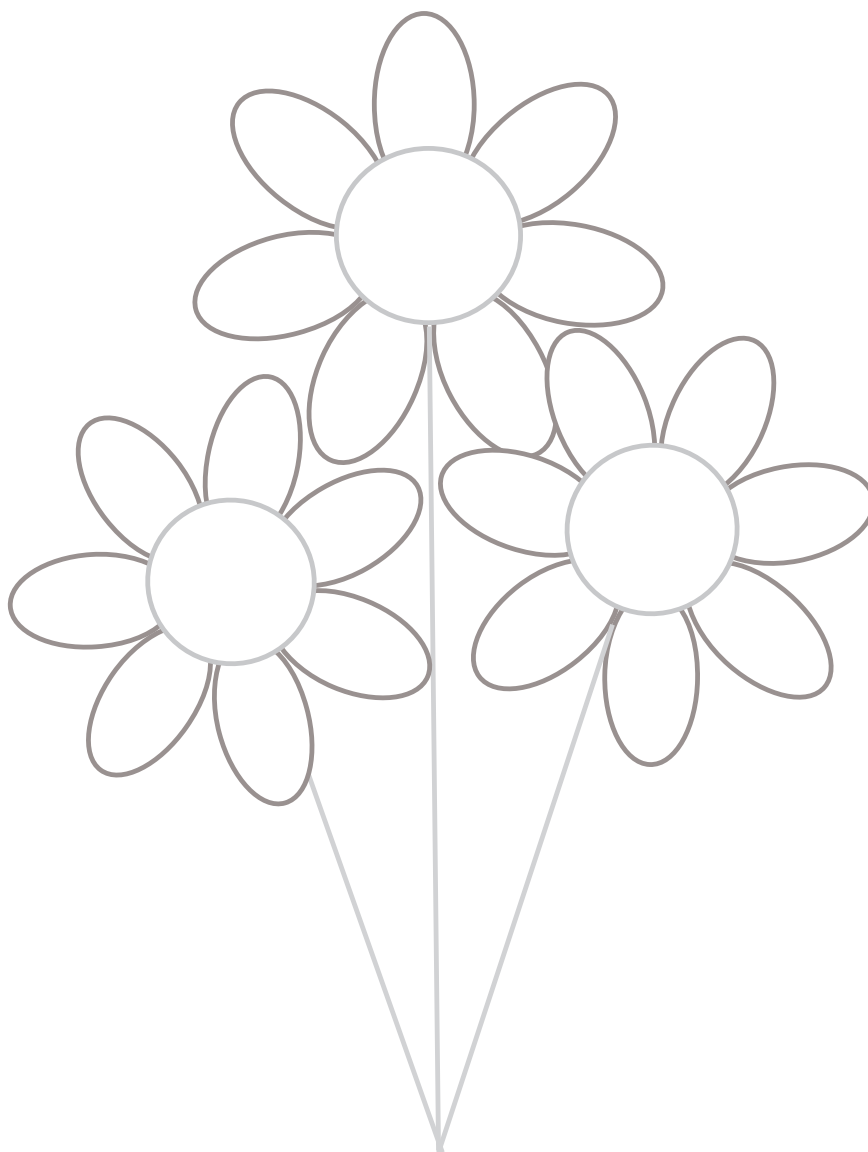

КРАШАНКА ВЕЛИКОДНЯ

Розфарбуй гарне яскраве яєчко-крашанку до Великодня. Пальчиком, умоченим у фарбу, постав на крашанці крапочки.

Що ще, окрім крашанок кладуть до великоднього кошика?

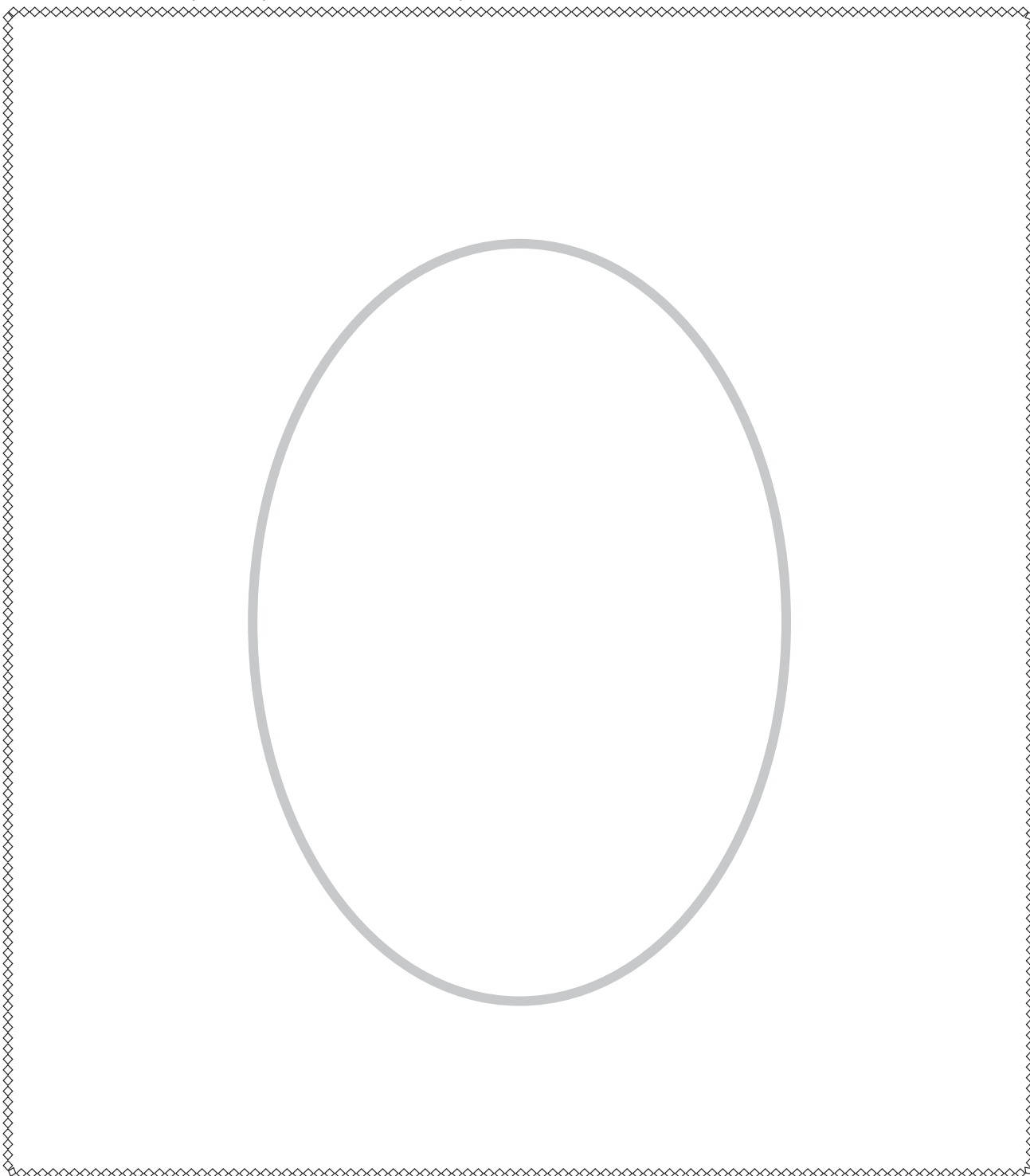

РОЗФАРБУЙ ПОСУД

Розфарбуй посуд так, щоб кожна чашка та блюдце з одного сервізу були однаковими.

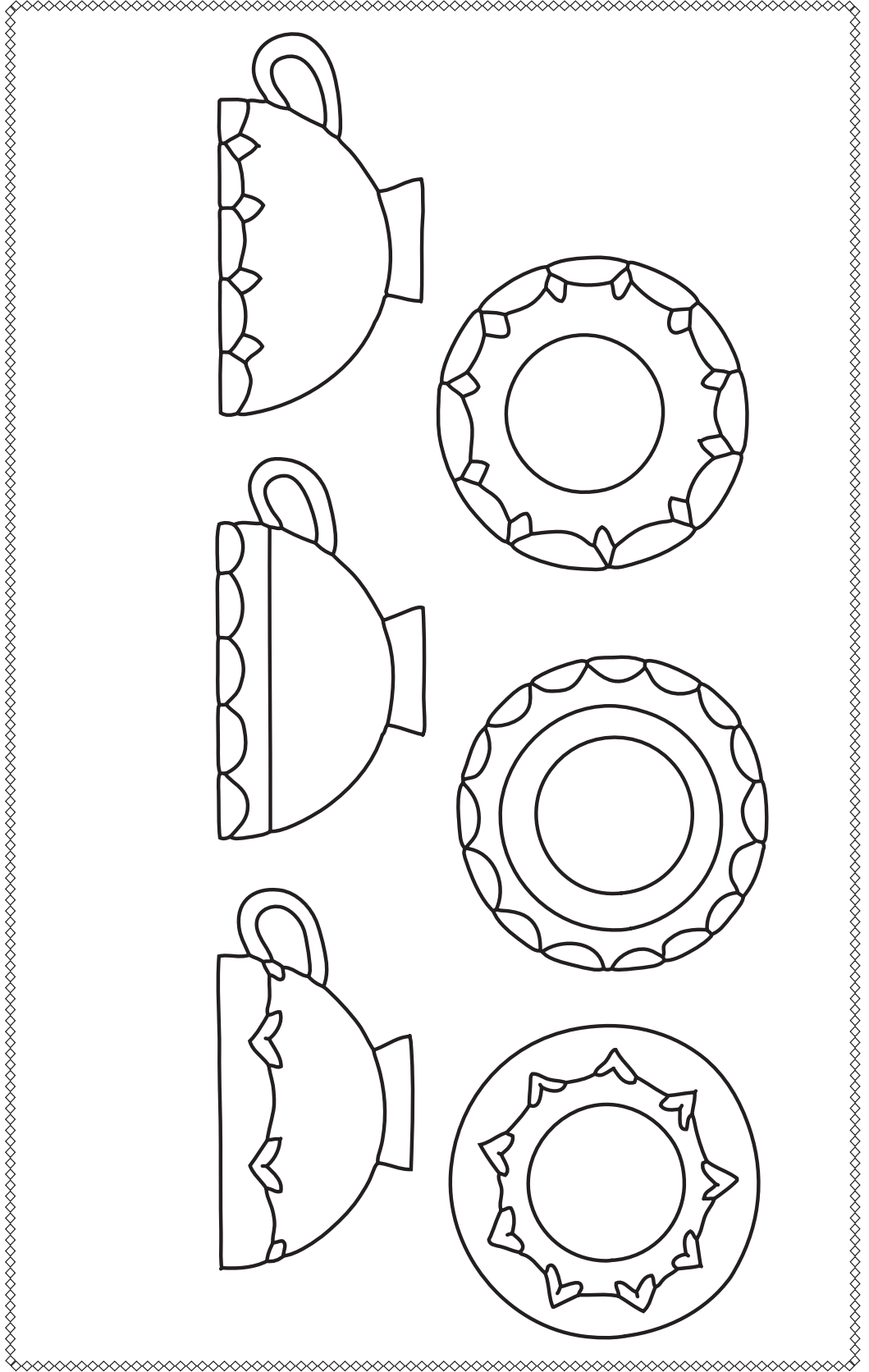

ДОМАЛЮЙ СОНЕЧКО

Настала весна. Зійшли сніги, розквітли квіти, повертаються пташки. Домалюй яскраве сонечко, яке зігріває все навколо.

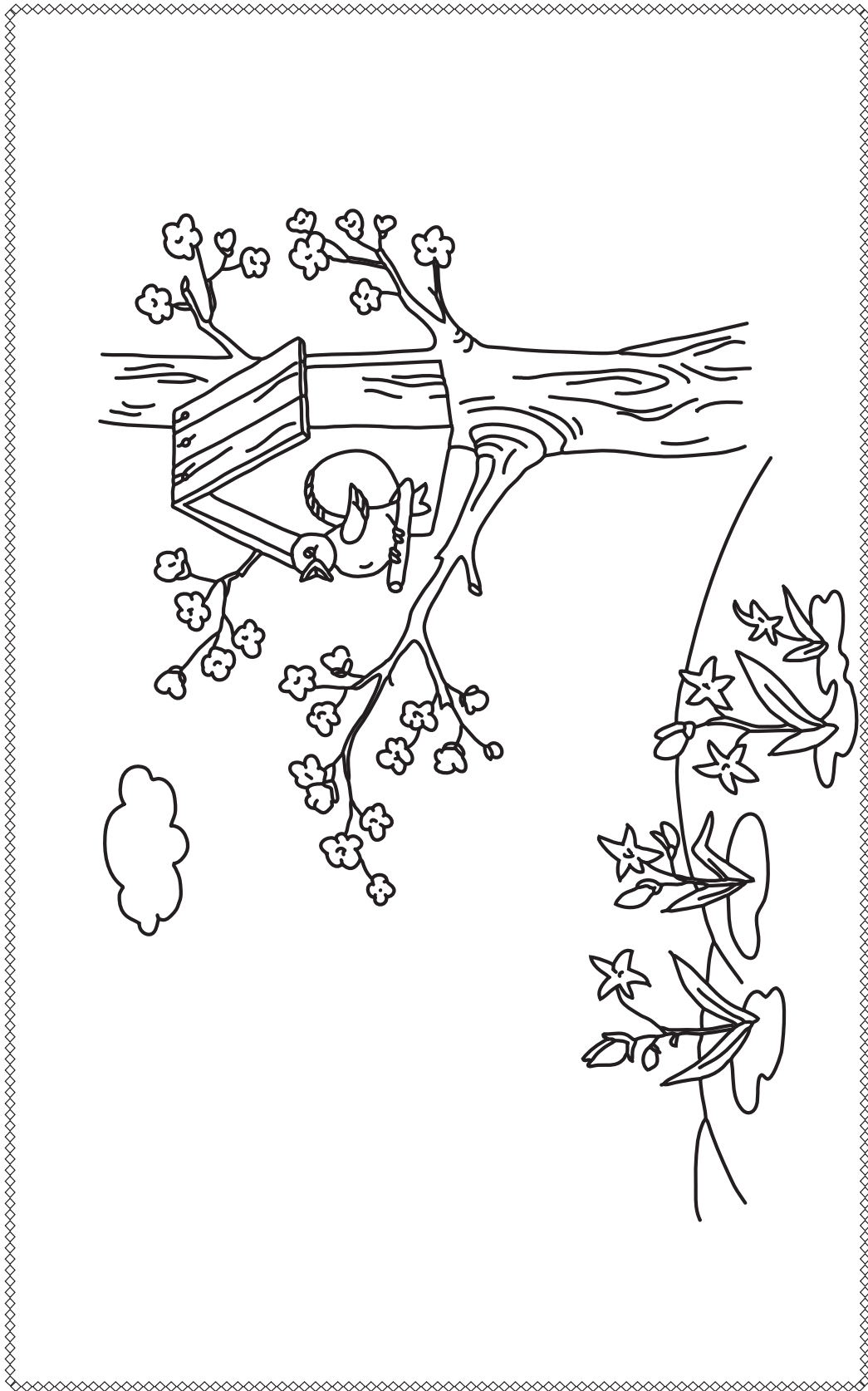

ДОМАЛЮЙ ПТАШЦІ ПІР'ЯЧКО

Домалюй пташці пір'ячко. Розфарбуй її.

Яку пісеньку співають пташки навесні, коли повертаються в рідний край?

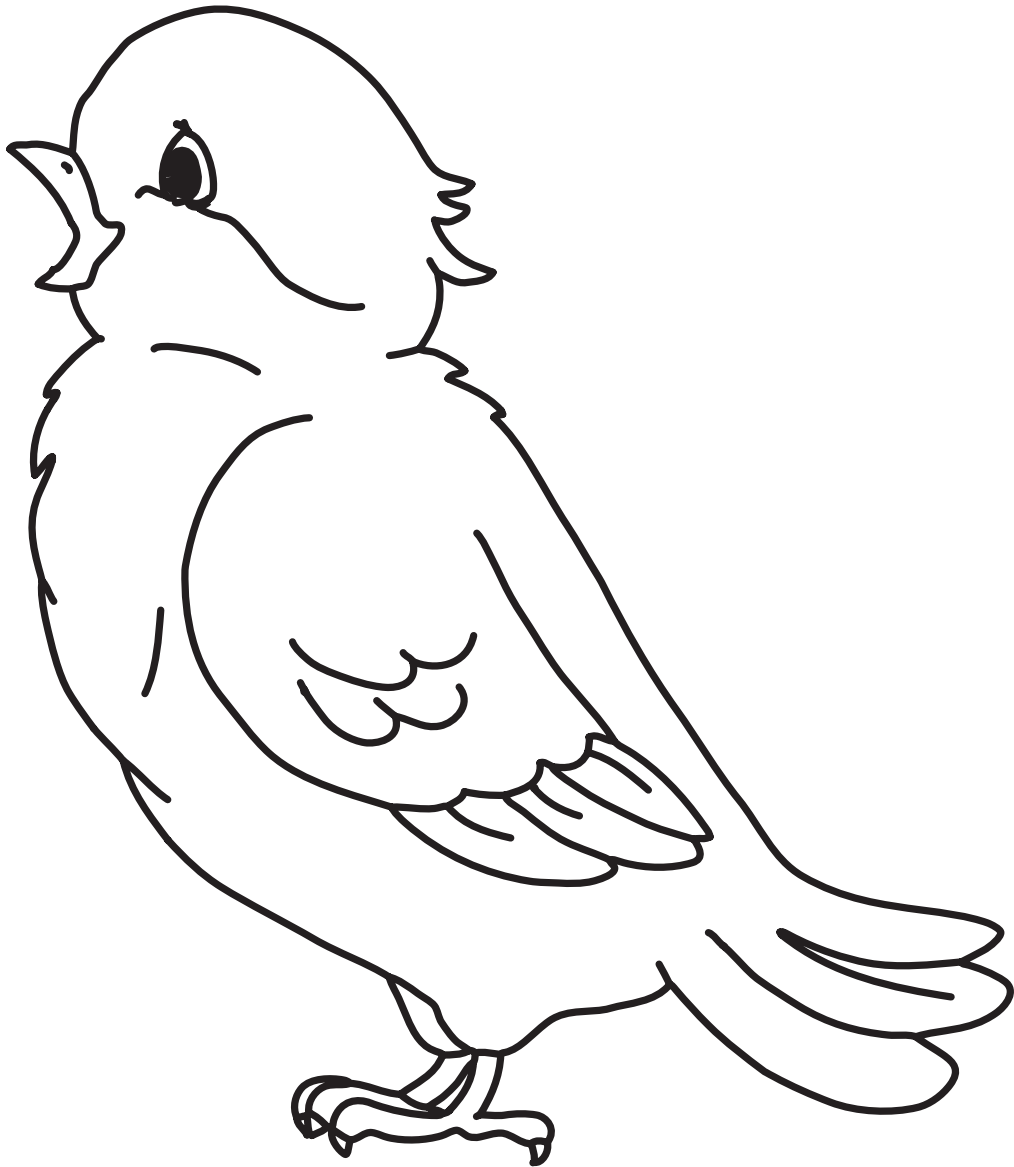

НАМАЛЮЮ КВІТКУ Я

Намалюй сині гарні проліски. Розфарбуй листя. Чому проліски називають вісниками весни?

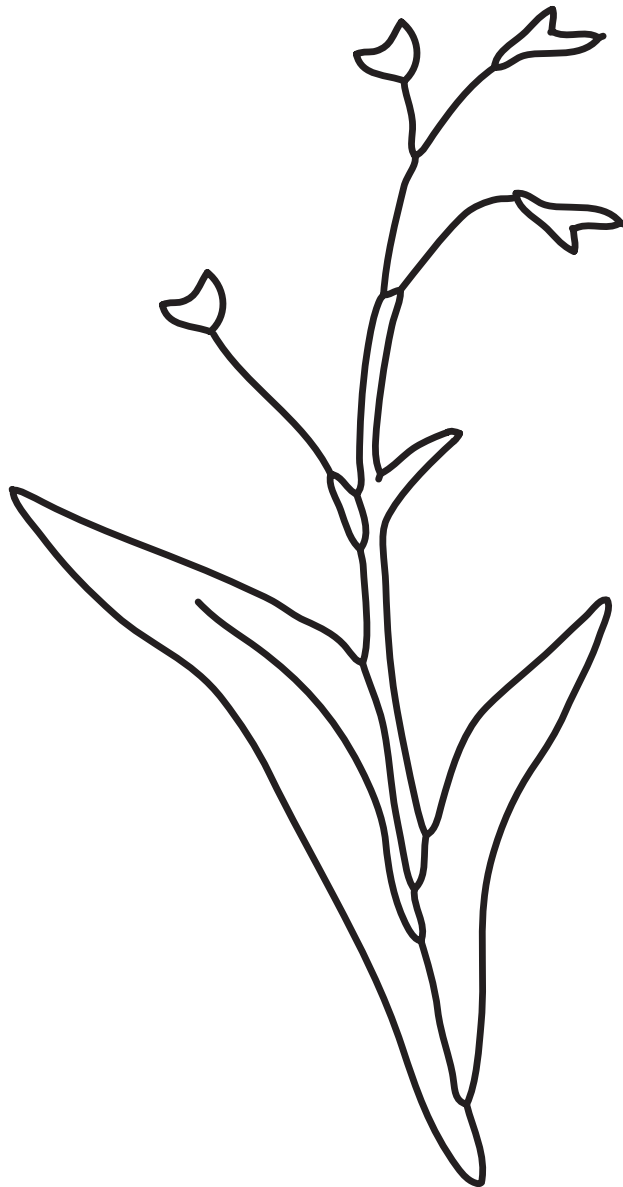

НАГОДУЄМО КУРЧАТ

Нагодуй курчаток пшеничними зернятками: намалюй їх крапочками.
Як мама квочка кличе своїх діточок на ґанок?

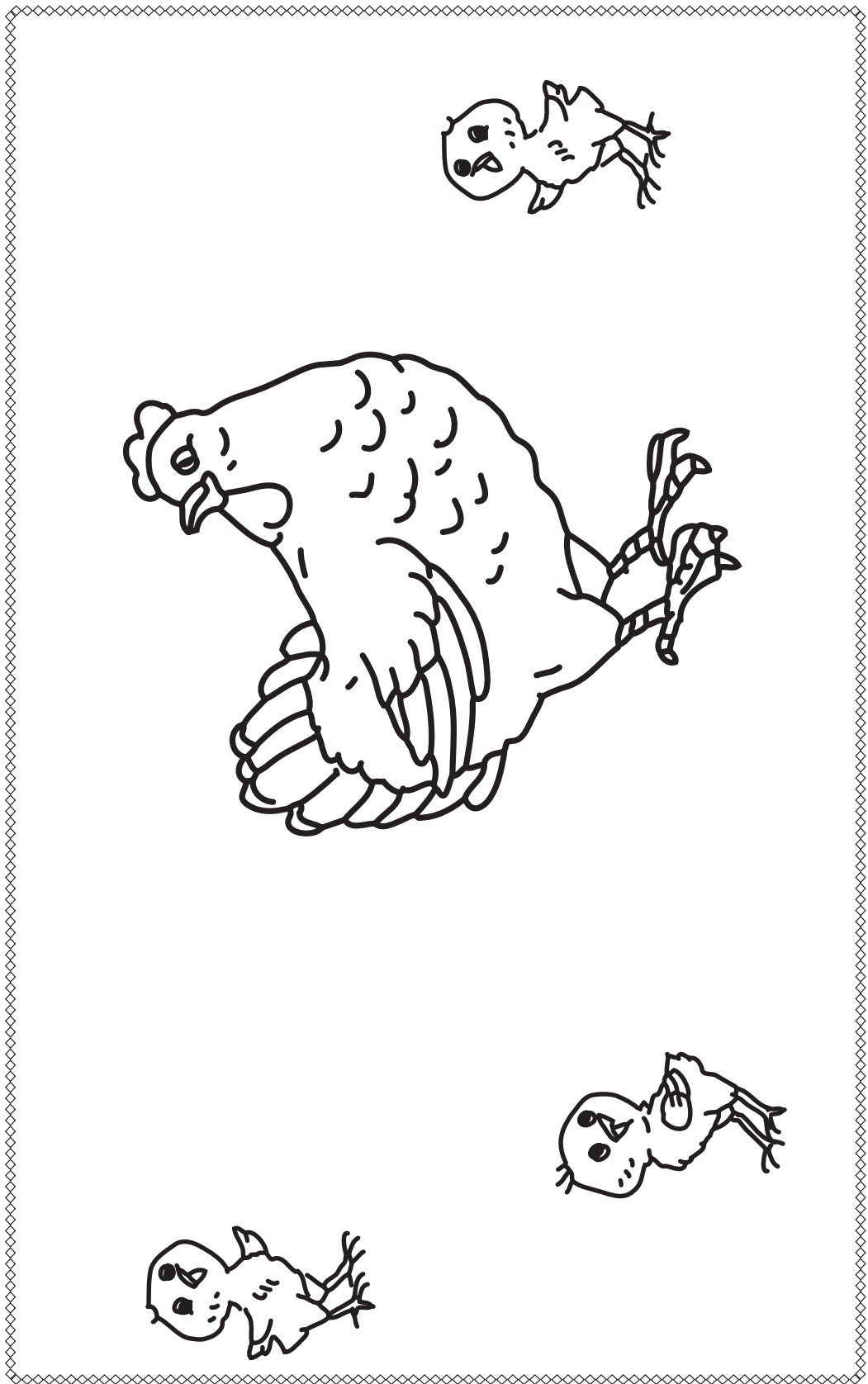

НАГОДУЄМО ГУСЕНЯТ

Нагодуй гусенят травичкою: намалюй їй короткими уривчастими лініями. Як мама гуска кличе своїх діточок?

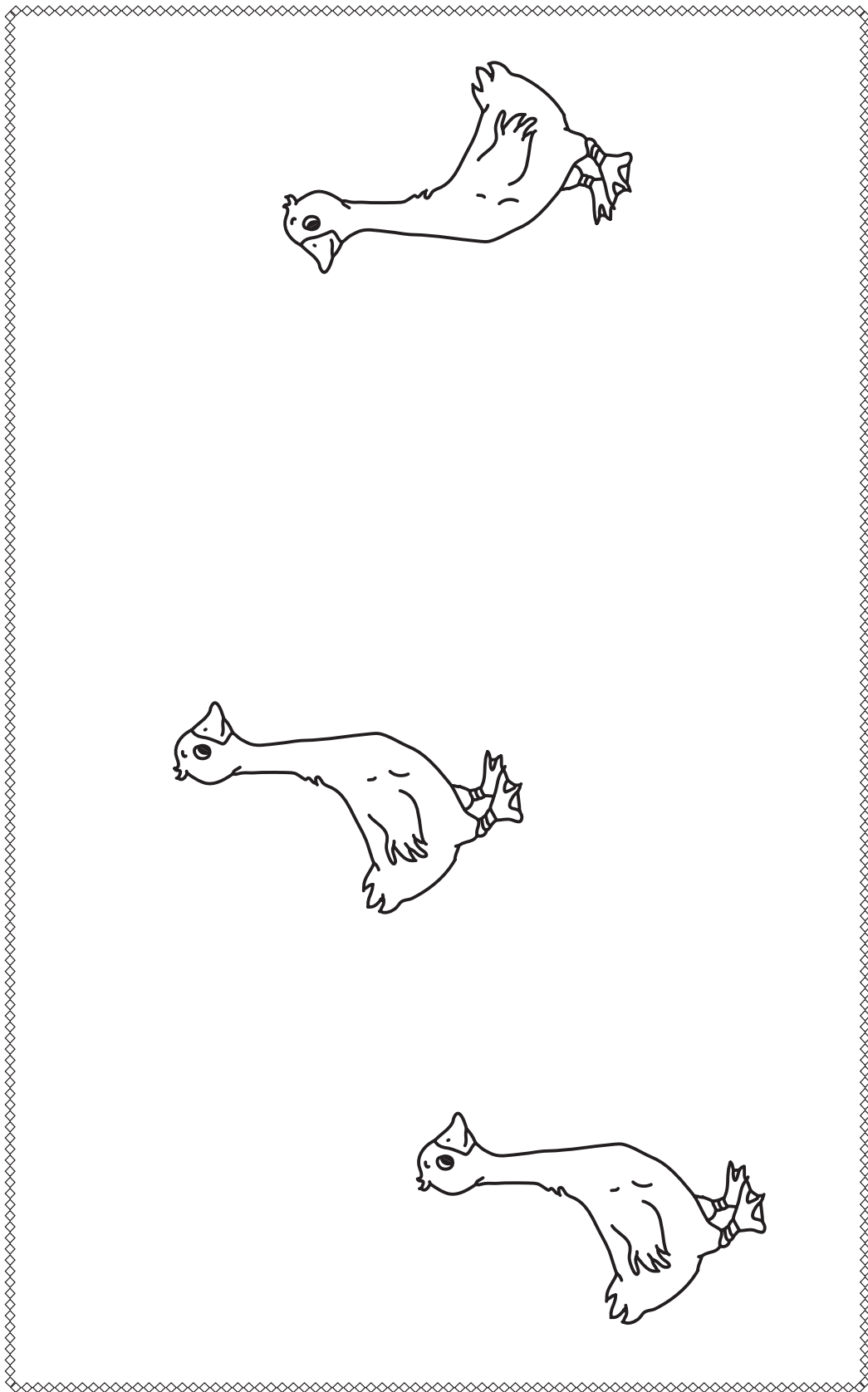

ЗАХОВАЙ МИШКУ ВІД КОТИКА

Заховай маленьку мишку від котика: проведи її до нірки.

Чим ти пригостиш котика та мишку, щоб вони потоваришували?

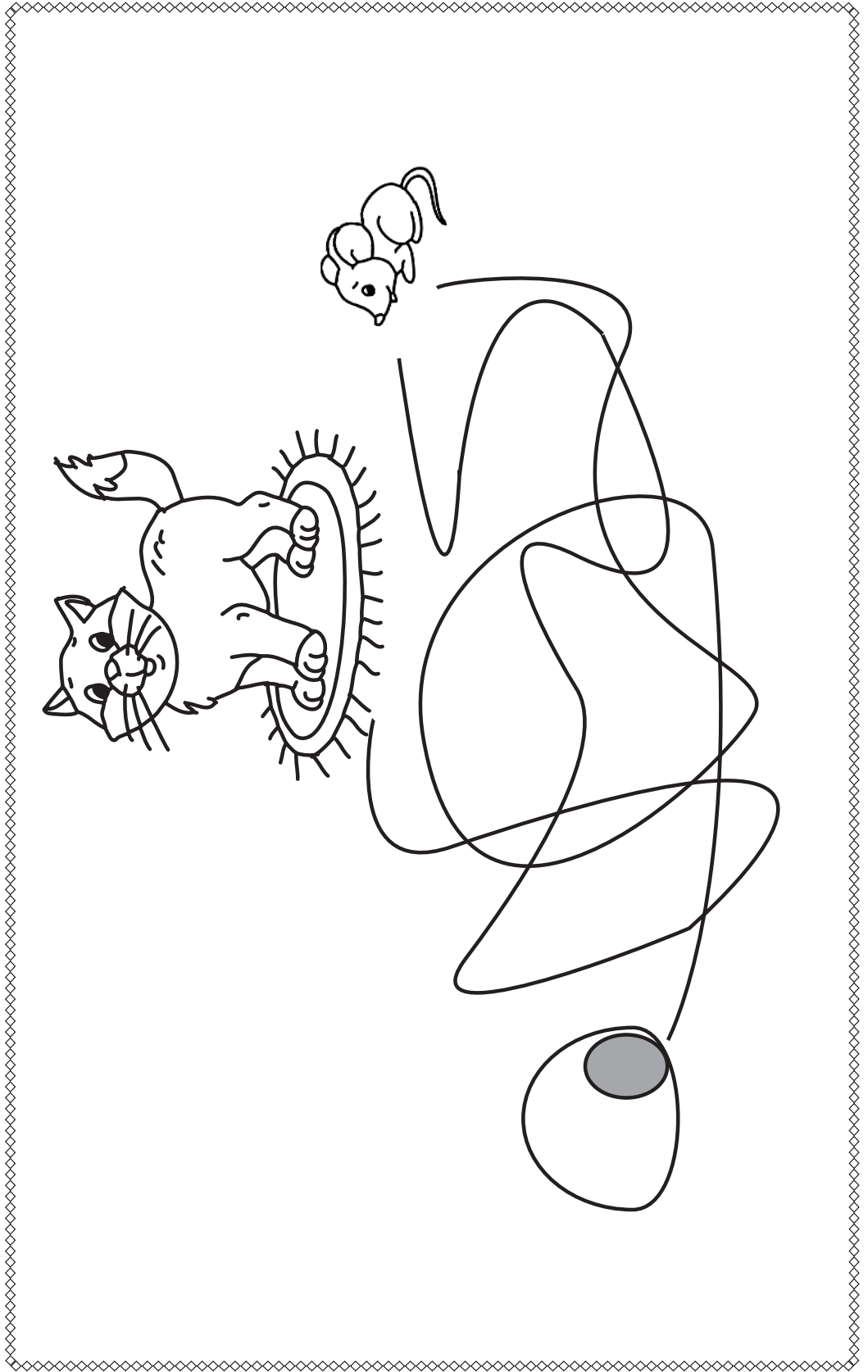

ЛАНЦЮЖОК ДЛЯ ЖУЛЬКИ

Намалюй собачці Жульці ланцюжок і конуру. Розфарбуй малюнок. Розкажи, як Жулька охороняє будинок та подвір'я.

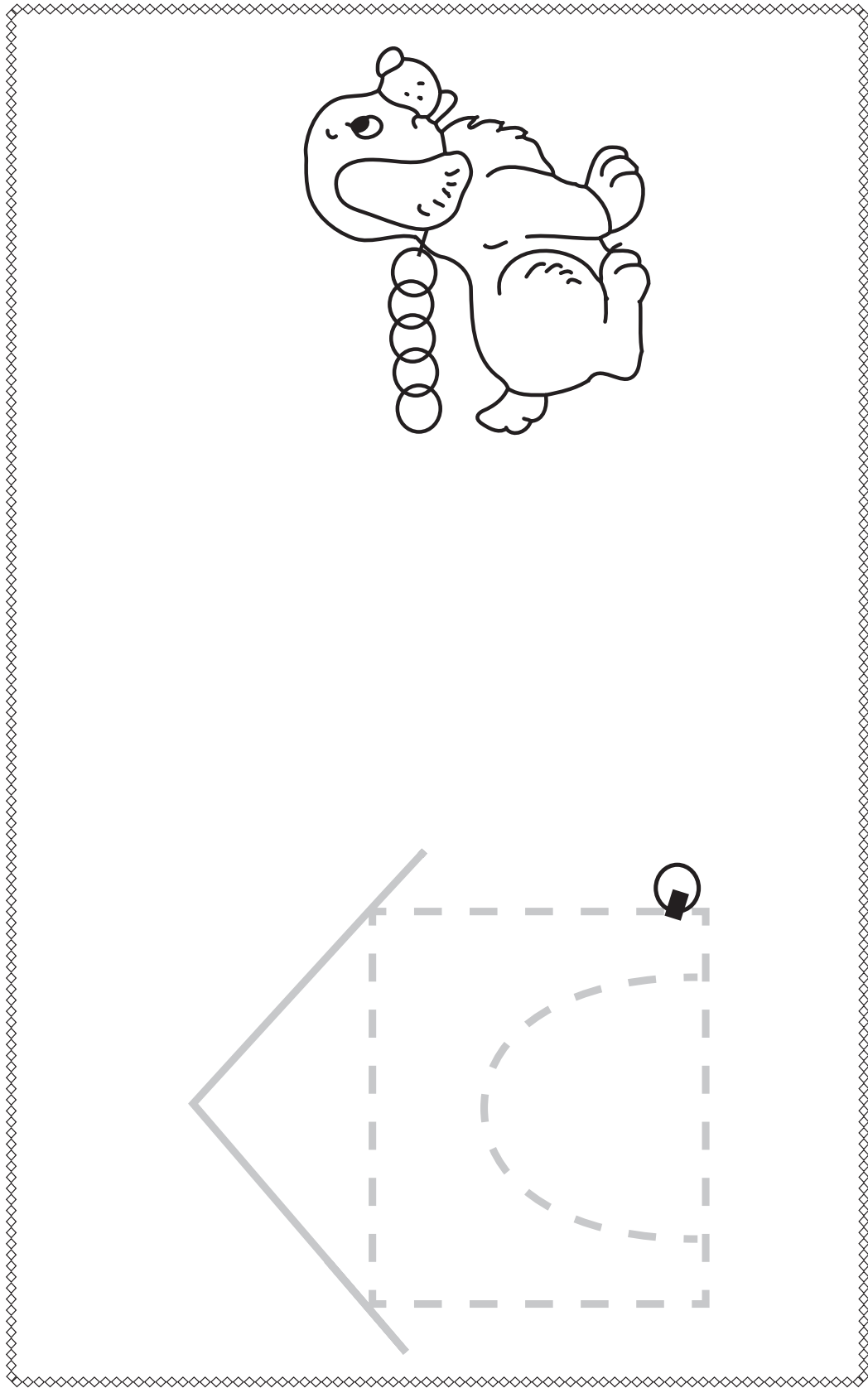

КЛУБОЧКИ ДЛЯ КОТИКА

Котик Васько полюбляє гратися клубочками ниток. Зроби для нього з ниток клубочки: намалюй їх кольоровими олівцями за прикладом.

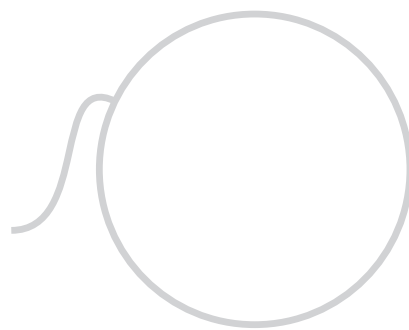
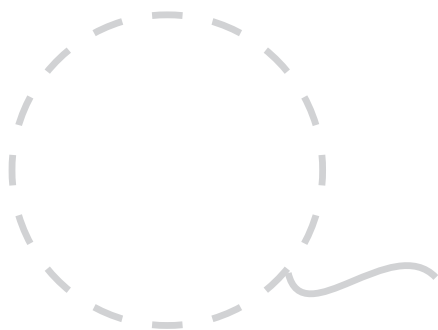
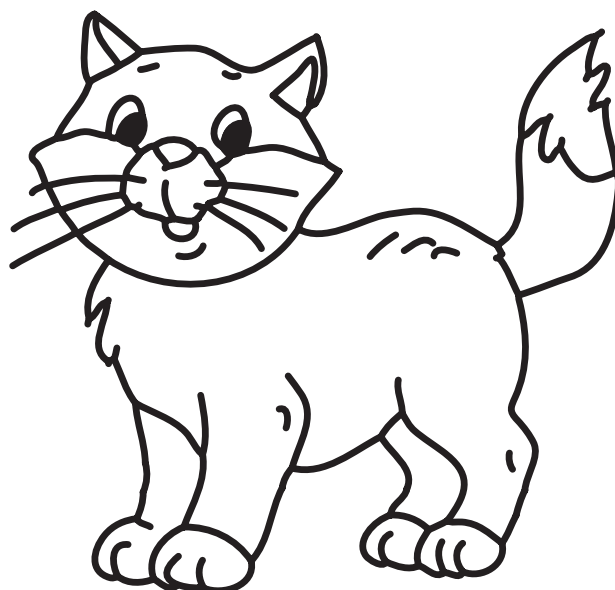
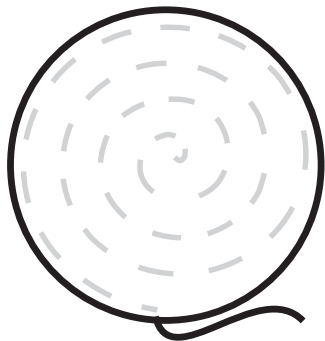

БУКЕТ ВЕСНЯНИХ КВІТІВ

Наприкінці весни з'явилося багато гарних квітів. Намалюй гарний весняний букет у вазі.

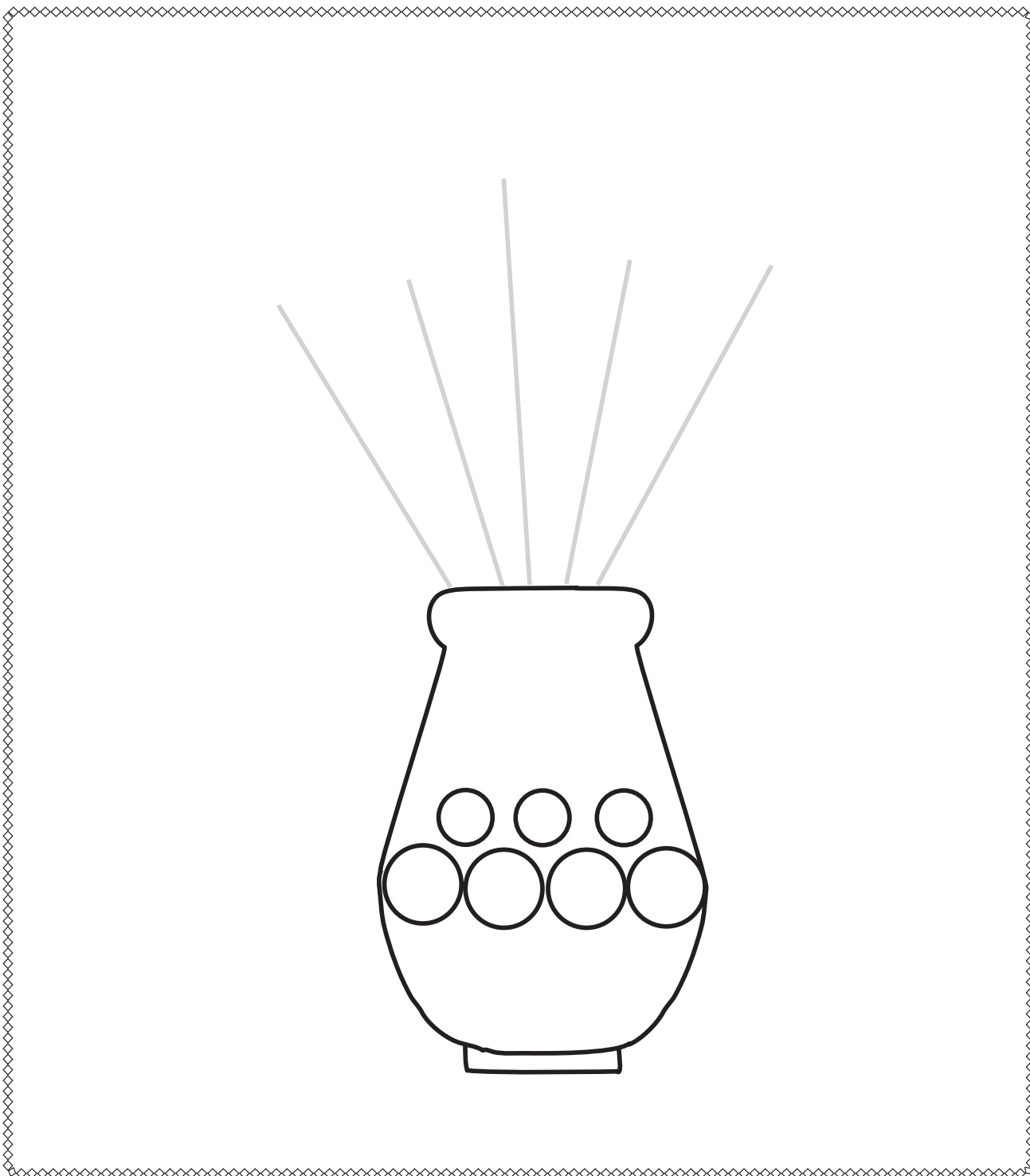

ДОЩИК КРАПАЄ ТА ЛЛЕТЬСЯ

Прилетіли хмаринки та принесли із собою дзвінкий весняний дощик. Намалюй крапельки і квіточки.

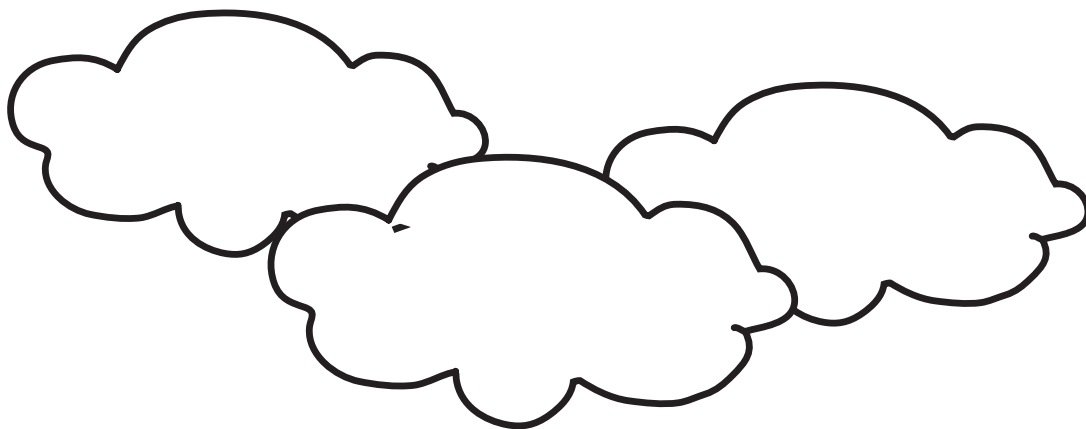

ЛЯЛЬКА ПІД ДОЩЕМ

Лялька Марічка мокне під дощем і сумує. Намалюй їй парасольку та посмішку. Розфарбуй малюнок.



ЗМІСТ

ПЕРЕДМОВА	3
РІЧНИЙ БЛОЧНО-ТЕМАТИЧНИЙ ПЛАН РОЗВИВАЛЬНО- ВИХОВНОЇ ЗАЙНЯТОСТІ ДІТЕЙ МОЛОДШОГО ДОШКІЛЬНОГО ВІКУ	6
РОЗКЛАД ЗАНЯТЬ	7
ПЕРСПЕКТИВНИЙ ПЛАН НА БЕРЕЗЕНЬ	9
КОМПЛЕКСИ ГІМНАСТИКИ	10
Розгорнутий перспективний план за темою «Мама лагідна моя»	13
Розгорнутий перспективний план за темою «Допоможемо матусі приготувати обід (побут сім'ї)»	16
Розгорнутий перспективний план за темою «Весняне сонечко»	20
Розгорнутий перспективний план за темою «До нас повернулись пташки»	24
Рухливі ігри	28
Дидактичні ігри	38
Художні твори	46
ПЕРСПЕКТИВНИЙ ПЛАН НА КВІТЕНЬ	54
КОМПЛЕКСИ ГІМНАСТИКИ	56
Розгорнутий перспективний план за темою «Гарні квіти навесні» (рослини, дерева)	58
Розгорнутий перспективний план за темою «Півник із родиною»	63
Розгорнутий перспективний план за темою «Жовтенькі клубочки ходять біля квочки»	66
Розгорнутий перспективний план за темою «Гуска з гусенятами»	70
Розгорнутий перспективний план за темою «Котик Мурчик збирає друзів»	74
Рухливі ігри	78
Дидактичні ігри	88
Художні твори	96
ПЕРСПЕКТИВНИЙ ПЛАН НА ТРАВЕНЬ	105
КОМПЛЕКСИ ГІМНАСТИКИ	106
Розгорнутий перспективний план за темою «Собака Жюлька з цуценятами»	108
Розгорнутий перспективний план за темою «Коза з козенятами»	112
Розгорнутий перспективний план за темою «Теплий дощик навесні»	117
Розгорнутий перспективний план за темою «Квіти, кущі, дерева»	121
Рухливі ігри	124
Дидактичні ігри	136
Художні твори	144
ФІЗКУЛЬТХВИЛИНКИ	153
ЗАВДАННЯ ДЛЯ ІНДИВІДУАЛЬНОЇ РОБОТИ НА РОЗВИТОК ЛОГІЧНОГО МИСЛЕННЯ ТА ДРІВНОЇ МОТОРИКИ	160

ДЛЯ НОТАТОК

Blank page with horizontal dashed lines for notes.

Навчальний посібник О19980У Підписано до друку 28.10.2013.
 Формат 84×108/16. Папір друкарський.
 Ванжа Світлана Михайлівна, Гарнітура Шкільна. Друк офсетний.
 Власова Тетяна Владиславівна Ум. друк. арк. 15,96.

Серія «Сучасна дошкільна освіта» ТОВ Видавництво «Ранок».
РОЗГОРНУТЕ ПЕРСПЕКТИВНЕ Свідоцтво ДК № 3322 від 26.11.2008.
ПЛАНУВАННЯ 61071 Харків, вул. Кібальчича, 27, к. 135.
ВЕСНА. МОЛОДШИЙ ДОШКІЛЬНИЙ ВІК. Для листів: 61045 Харків, а/с 3355.

Провідний редактор *Г. Ю. Рогінська* E-mail: office@ranok.com.ua
 Коректор *Н. В. Красна* Тел. (057) 719-48-65,
 Макет, верстка *В. В. Лукашова* тел./факс (057) 719-58-67.

З питань реалізації звертатися за тел.:

у Харкові — (057) 727-70-80, 727-70-77;	Луганську — (0642) 53-34-51;
Києві — (044) 599-14-53, 377-73-23;	Львові — (032) 244-14-36;
Білій Церкві — (04563) 3-38-90;	Миколаєві і Одесі — (048) 737-46-54;
Вінниці — (0432) 55-61-10, 27-70-08;	Сімферополі — (0652) 54-21-38;
Дніпропетровську — (056) 785-01-74, 789-06-24;	Тернополі — (0352) 49-58-36;
Донецьку — (062) 344-38-38;	Хмельницькому — (0382) 70-63-16;
Житомирі — (0412) 41-27-95, 44-81-82; Івано-	Черкасах — (0472) 51-22-51, 36-72-14;
но-Франківську — (0342) 72-41-54;	Чернігові — (0462) 62-27-43.
Кривому Розі — (056) 401-27-11;	E-mail: commerce@ranok.com.ua.

«Книга поштою»: 61045 Харків, а/с 3355. Тел. (057) 727-70-90, (067) 546-53-73.
 E-mail: pochta@ranok.com.ua
www.ranok.com.ua

Служба технічної підтримки:
 тел. (057) 719-48-65, (098) 037-54-68
 (з 9⁰⁰ до 18⁰⁰; вихідні: субота, неділя)
 E-mail: e-ranok@ukr.net

Папір, на якому надрукована ця книга,

		
безпечний для здоров'я та повністю переробляється	зроблений зі вторинної целюлози — не постраждало жодне дерево	виблювався без застосування хлору

Разом дбаємо про екологію та здоров'я **ВИДАВНИЦТВО РАНОК**

На допомогу фахівцям дошкільної освіти видавництво започаткувало нову серію видань для реалізації завдань нової редакції Базового компоненту дошкільної освіти.

Видання містить розгорнуте перспективне планування навчально-виховного процесу за програмою «Дитина», складене за блочно-тематичним принципом, оскільки він базується на інтегрованому підході до організації життєдіяльності дітей, забезпечує змістову цілісність, системність, послідовність, ускладнення та повторення програмового матеріалу протягом тематичного тижня.

- ♥ Без зайвого клопоту розробити докладний план навчально-виховного процесу.
- ♥ Дібрати необхідний дидактичний та ігровий матеріал.
- ♥ Сформувати у дітей початкові математичні уявлення та основні види пізнавальної діяльності.
- ♥ Розвинути у дитини мовленнєві здібності.
- ♥ Сформувати у дитини елементарні уявлення про світ рідної природи.
- ♥ Прилучити дитину до світу мистецтва, пробудити її творчі здібності.
- ♥ Зберегти та зміцнити здоров'я дитини.

ISBN 978-617-09-1544-3



9 786170 915443

видавництво
РАНОК

Навчально-методична література видавництва «РАНОК»

УСІ КНИГИ ТУТ!

🛒 **КУПИТИ:** WWW.RANOK.COM.UA

📄 **ЗАВАНТАЖИТИ:** WWW.E-RANOK.COM.UA

📞 **ЗАМОВИТИ:** (057) 727-70-90, pochta@ranok.com.ua

e-RANOK рекомендує:
Електронні книги



Розгорнуте перспективне
планування. Осінь.
Молодший дошкільний вік



Розгорнуте перспективне
планування. Зима.
Молодший дошкільний вік



Навчалочка.
Збірник розвивальних
завдань. 3-4 роки

Ми у соціальних мережах:



Придбайте книжку собі
до смаку саме зараз!

e-ranok.com.ua

Нас цікавлять Ваші
враження та побажання!